

DELANO SET

Instrukcja montażu | Assembly Instructions | Összeszerelési útmutató | Návod k montáži
| Návod na montáž | Navodila za uporabo | Instrucțiuni de montare | Upute za montažu
| Uputstvo za montažu | Montavimo instrukcija | Uzstādīšanas instrukcija | Kokkupanekujuhised
| Інструкція з монтажу | Руководство пользователя | Instruktion montimi

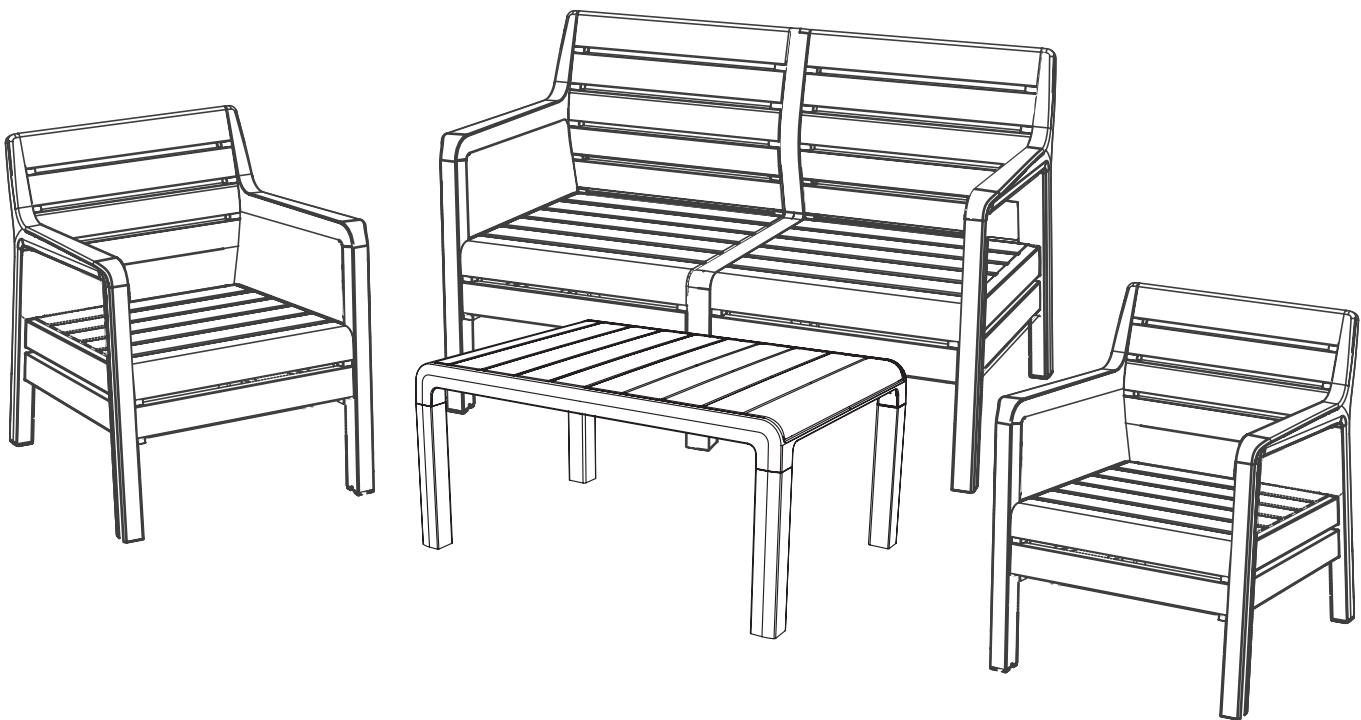

Ważne! Prosimy uważnie przeczytać! Zachować do późniejszego stosowania. | Important! Please read these instructions carefully and keep them for future reference! | Fontos! Kérjük figyelmesen elolvasni! Kérjük megőrizni későbbi felhasználás céljából. | Důležité! Pozorně přečtěte tento návod! Uchovejte pro pozdější použití. | Dôležité! Pozorne prečítajte tento návod! Uchovajte pre budúce použitie. | Pozor! Prosimo, da jih natančno preberite. Shranite za ponovno uporabo. | Important! Vă rugăm să citiți cu atenție! Păstrați entru uz ulterior. | Važno! Pročitajte pažljivo! Sačuvajte za buduću uporabu. | Važno! Pročitajte pažljivo. Sačuvajte za ponovnu upotrebu. | Svarbu! Prašome atidžiai perskaityti! Siūlome išsaugoti ją vėlesniam naudojimui. | Svarīgi! Lūdzam uzmanīgi izlasīt! Ieteicams saglabāt turpmākai lietošanai. | Tähtis! Lugege tähelepanelikult läbi! Soovitame alles hoida hilisema kasutamise otstarbel. | Важно! Уважно прочитайте! Зберегти для подальшого використання. | Важно! Внимательно прочтите! Хранить для последующего использования. | Kujdes! Ju lutem ndiqni me kujdes udhezimet e mëposhtëme te manualit dhe ruajeni për referencë në të ardhmen.

PL Uwagi i ostrzeżenia – należy przeczytać przed montażem.

EN Notes and warnings – please read carefully prior to assembly.

HU Megjegyzések és figyelmeztetések – összeszerelés előtt figyelmesen elolvasni.

CZ Upozornění a výstrahy – přečtěte si před montáží.

SK Upozornenia a výstrahy – prečítajte si pred montážou.

SLO Opombe in opozorila – preberite pred montažo.

RO Observații și avertizări – trebuie citite înainte de montare.

HR Napomene i upozorenja – pročitati prije početka montaže.

SRB Napomene i upozorenja – pročitati pred početak montaže.

LT Pastabos ir įspėjimai – perskaityti prieš montavimą.

LV Piezīmes un brīdinājumi – izlasīt pirms uzstādīšanas.

EST Märkused ja hoiatused – lugege enne kokkupanekut hoolikalt läbi.

UA Зауваження та застереження – необхідно уважно ознайомитися перед початком монтажу.

RU Примечания и предупреждения – прочитайте внимательно перед сборкой.

AL Shënime dhe paralajmërime – duhet të lexohen para montimit.

PL Wszystkie elementy mebli należy montować na płaskiej powierzchni. Do kompletu dołączono klucz służący do dokręcania śrub. Śruby należy wkręcać ręcznie i dopiero pod koniec montażu dokręcić je za pomocą specjalnego klucza. Klucz należy zachować do późniejszego użytku. Elementy mebli należy czyścić przy pomocy wody z mydłem i miękkiej ściereczki. Meble przeznaczone są tylko do użytku domowego.

EN Please assemble each piece of furniture on a flat surface. A dedicated wrench is enclosed for assembly. Assemble the screws and nuts manually, and only tighten them with the enclosed wrench at the end of the assembly process. Retain the wrench for future use. The pieces of furniture should only be cleaned using soap, water, and a soft cloth. The pieces of furniture are only intended for reasonable domestic use.

HU A bútort sik felületen kell összeszerelni. A csavarok meghúzásához használja a bútortal együtt csomagolt kulcsot. A csavarokat előbb kézzel kell becsavarozni és csak a bútór összeszerelése végén kell azokat meghúzni a speciális kulccsal. A kulcsot kérjük megőrizni későbbi felhasználás céljából. A bútort szappanos vízzel és puha törülközővel tisztítani. A bútór otthoni használatra szolgál.

CZ Všechny části nábytku montujte na rovném povrchu. K soupravě je přiložen klíč sloužící k dotahování šroubů. Šrouby dotahujte ručně a teprve na konci montáže je dotáhněte pomocí speciálního klíče. Klíč uschovejte pro pozdější použití. Části nábytku očistěte vodou s mýdlem a měkkým hadříkem. Nábytek je určen pouze pro domácí použití.

SK Všetky časti nábytku montujte na rovnom povrchu. K súprave je priložený kľúč slúžiaci na utiahnutie skrutiek. Skrutky dotahujte ručne a až na konci montáže ich dotiahnite pomocou špeciálneho kľúča. Kľúč uschovajte pre neskoršie použitie. Časti nábytku očistite vodou s mydlom a mäkkou handričkou. Nábytek je určený len pre domáce použitie.

SLO Vse elemente pohištva montirajte na ravni površini. Set vsebuje izvijač namenjen privijanju vijakov. Vijake privijte ročno in šele ob koncu montaže uporabite poseben izvijač. Izvijač shranite za nadaljnjo uporabo. Elemente pohištva čistite z vodo z dodatkom mila in mehko krpo. Pohištvo je namenjeno le uporabi doma.

RO Toate elementele mobilei trebuie să fie montate pe suprafețe plane. La set a fost adăugată cheia care servește la strângerea șuruburilor. Șuruburile trebuie să fie înșurubate manual și apoi după finisarea montajului trebuie strânse cu ajutorul cheii. Cheia trebuie păstrată pentru a putea fi folosită din nou. Elementele mobilei trebuie curățate cu ajutorul apei cu săpun și a unei cârpe moi. Mobila este destinată numai pentru uz casnic.

HR Sve radnje pri montaži elemenata namještaja obavljati na ravnoj površini. Uz set je priložen ključ za dovrtanje vijaka. Vijake uvrtati ručno i tek pri kraju montaže dovrnuti pomoću specijalnog ključa. Ključ čuvati za kasniju uporabu. Elemente namještaja prebrisati vodom s dodatkom sapuna i mekanom krpicom. Namještaj je namjenjen samo za kućnu uporabu.

SRB Sve radnje pri montaži elemenata nameštaja obavljati na ravnoj površini. Uz set je priložen ključ za dovrtanje zavrtnji. Zavrtnje uvrtati ručno i tek pri kraju montaže dovrnuti pomoću specijalnog ključa. Ključ treba da se čuva za kasniju upotrebu. Elemente nameštaja prebrisati vodom sa dodatkom sapuna i mekanom krpicom. Nameštaj je namenjen samo za kućnu upotrebu.

LT Visus baldų elementus reikia montuoti ant plokščio paviršiaus. Komplekte yra raktas varžtams prisukti. Varžtus reikia įsukti rankiniu būdu ir montavimo pabaigoje priveržti naudojant specialų raktą. Raktą išsaugoti vėlesniam naudojimui. Baldų elementus nuvalyti vandeniu su muilu ir minkštu skudurėliu. Baldai yra skirti naudoti namuose.

LV Mēbeļu salikšana jāveic uz plakanas virsmas. Komplektā ietilpst atslēga skrūvju pievilksšanai. Skrūves ieskrūvēt ar roku un uzstādīšanas beigās pievilkt ar speciālu atslēgu. Atslēgu saglabāt turpmākai izmantošanai. Mēbeļu elementus attīrīt ar ūdeni ar ziepēm un mīkstu lupatīņu. Mēbeles ir paredzētas lietošanai mājās apstākļos.

EST Pange iga mööbliese kokku tasasel pinnal. Kokkupanekuks on kaasas spetsiaalne mutrivõti. Kruvid ja mutrid soovitatakse paigaldada käsitsi ning need tuleb kaasas oleva mutrivõtmega kinni keerata kokkupanekuprotsessi lõpus. Hoidke mutrivõti edaspidiseks kasutamiseks alles. Puhastage mööbliesemed ainult seebi, vee ja pehme lapiga. Mööbliesemed on mõeldud ainult mõistlikuks koduseks kasutamiseks.

UA Усі елементи меблів потрібно монтувати на плоскій поверхні. У комплект входить ключ для затягування болтів. Болти необхідно збирати вручну, і лише в кінці монтажу затягнути їх за допомогою спеціального ключа. Ключ слід зберегти для подальшого використання. Елементи меблів потрібно очистити м'якою ганчіркою, зволоженою у воді з милом. Меблі призначені виключно для домашнього використання.

RU Каждую часть мебели необходимо собрать на плоской поверхности. Прилагаются специальные ключи для сборки. Собрать болты вручную, а после процесса сборки подтянуть их специальным ключом. Сохранить ключ для дальнейшего использования. Мебель чистить мылом, водой и мягкой тканью. Мебель предназначен для рационального домашнего использования.

AL Të gjitha elementet e mobilieve duhet të montohen në një sipërfaqe të sheshtë. Kompletit iu bashkëngjijt një çelës që shërben për të mbërthyer vidat. Vidat duhet të mbërthehen me dorë dhe vetëm në fund të montimit duhet të shtërngohen me ndihmën e çelësit special. Çelësi duhet ruajtur për përdorim të mëvonshëm. Elementet e mobilieve duhet të pastrohen me ndihmën e ujit me sapun dhe me leckë të butë. Mobiliet janë planifikuar vetëm për përdorim shtëpie.

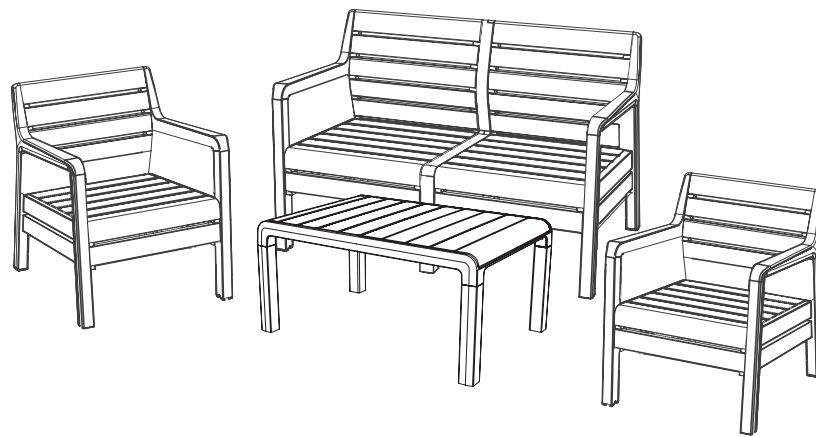

Zawartość | Contents | Tartalom | Obsah | Obsah | Vsebina | Conținut | Sadržaj | Sadržaj | Turinys | Saturs | Sisu | Комплектація | Содержание | Përmbajtja

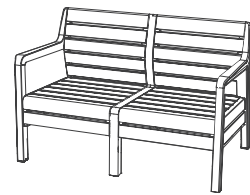

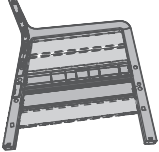
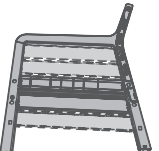
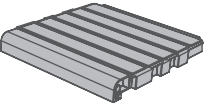
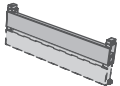
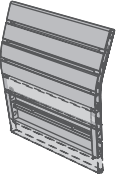
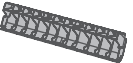
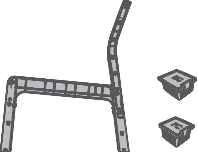
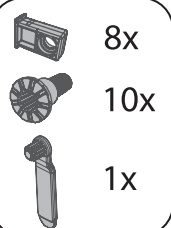
	LS	1x	1x
	RS	1x	1x
	S	1x	2x
	F	1x	2x
	B	1x	2x
	CB	1x	2x
	ML BC FC	-	1x
	X Y Z	1x	2x

1

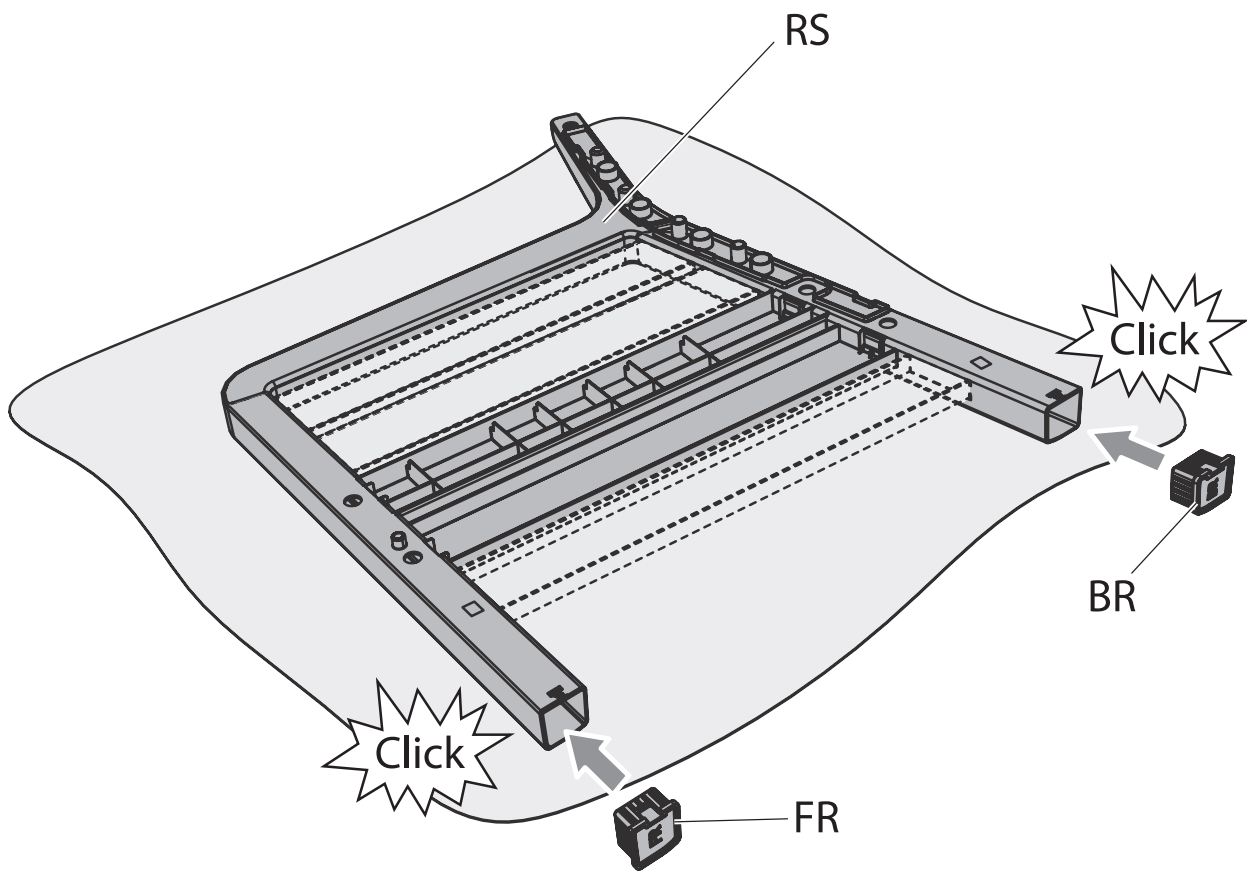

2

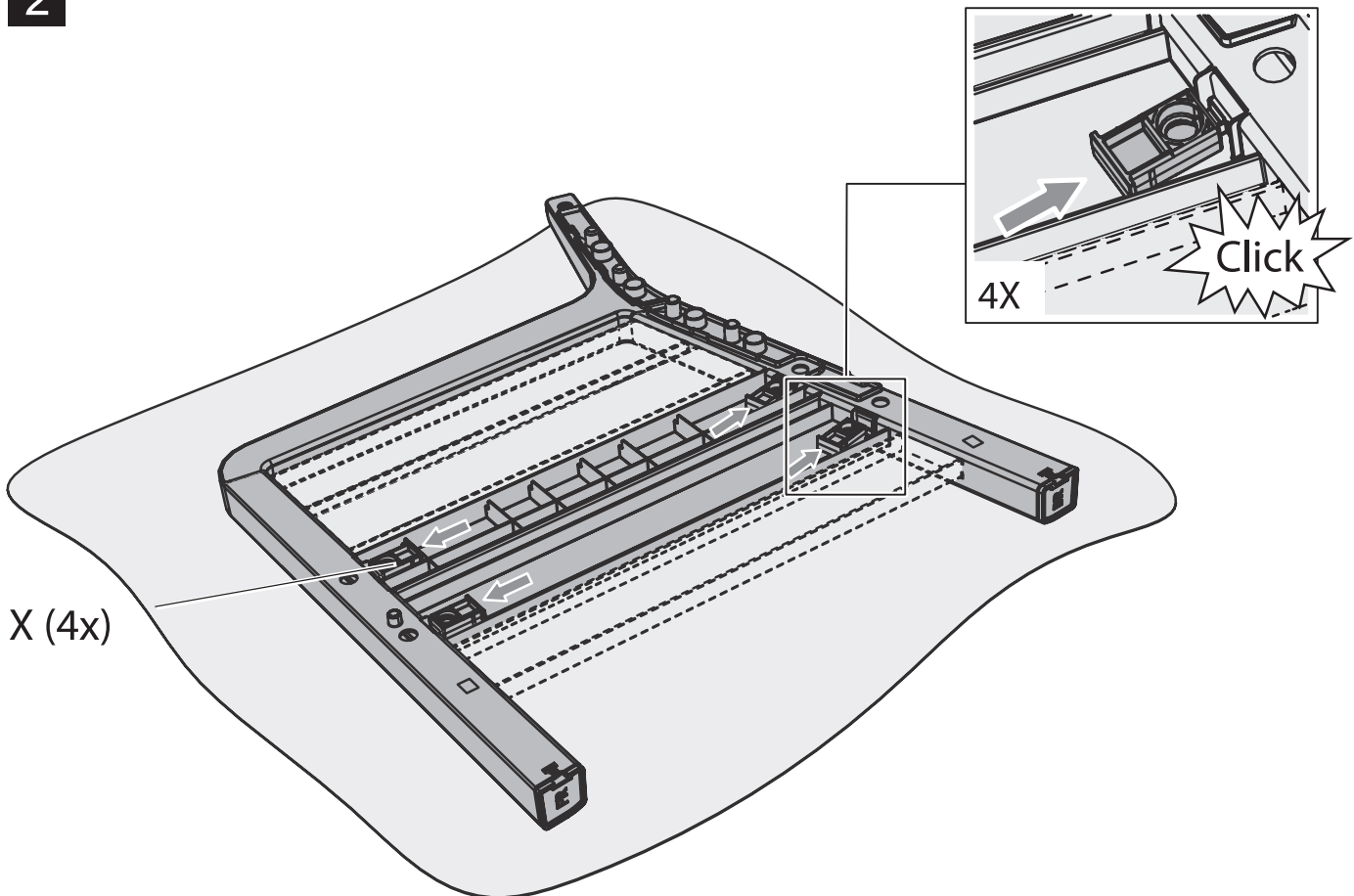

3

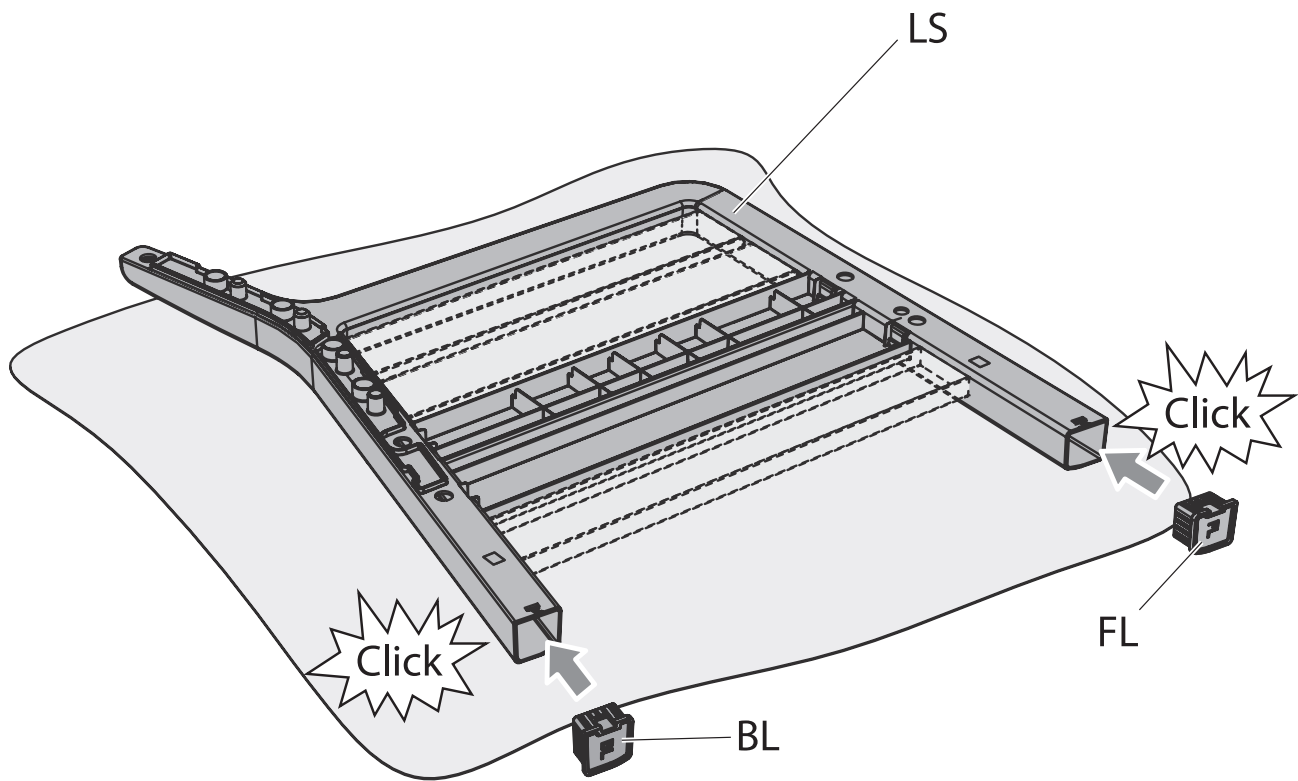

4

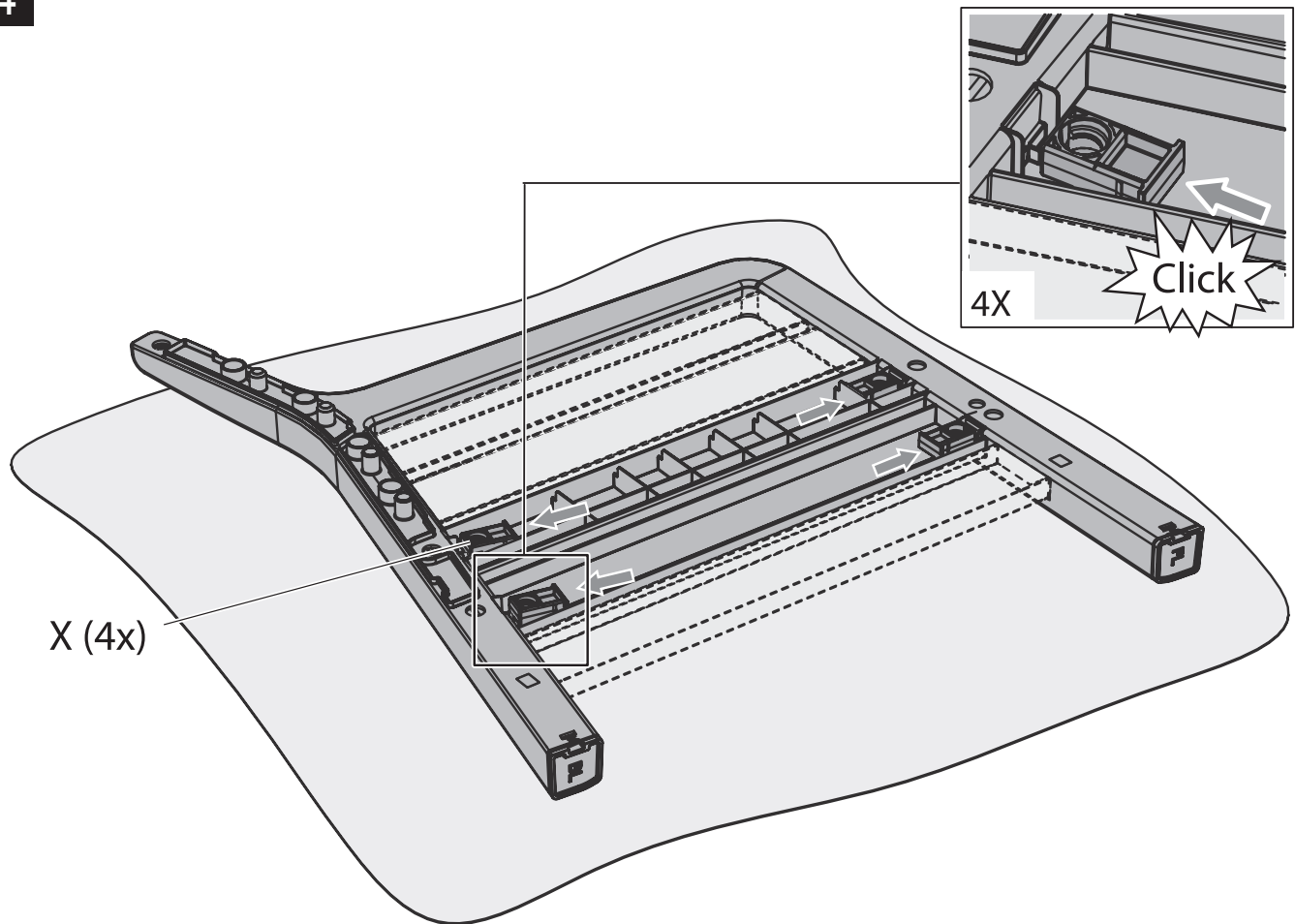

5

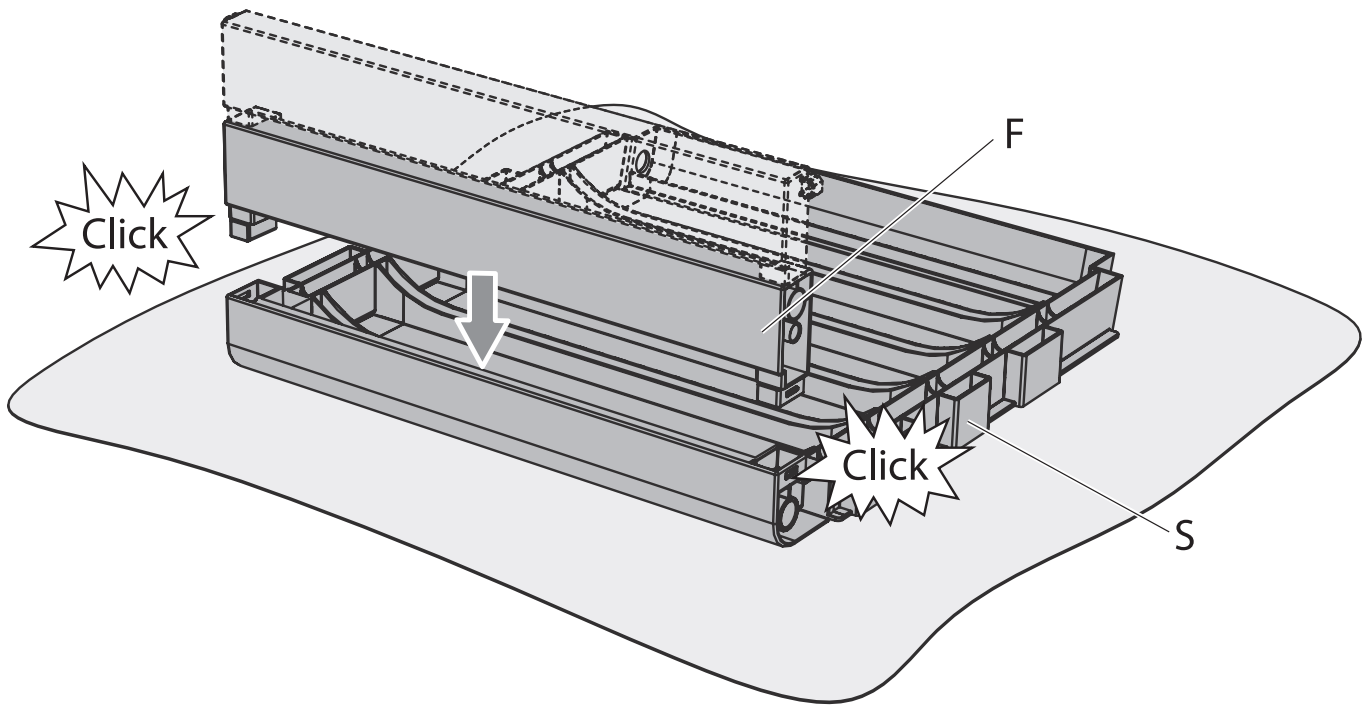

6

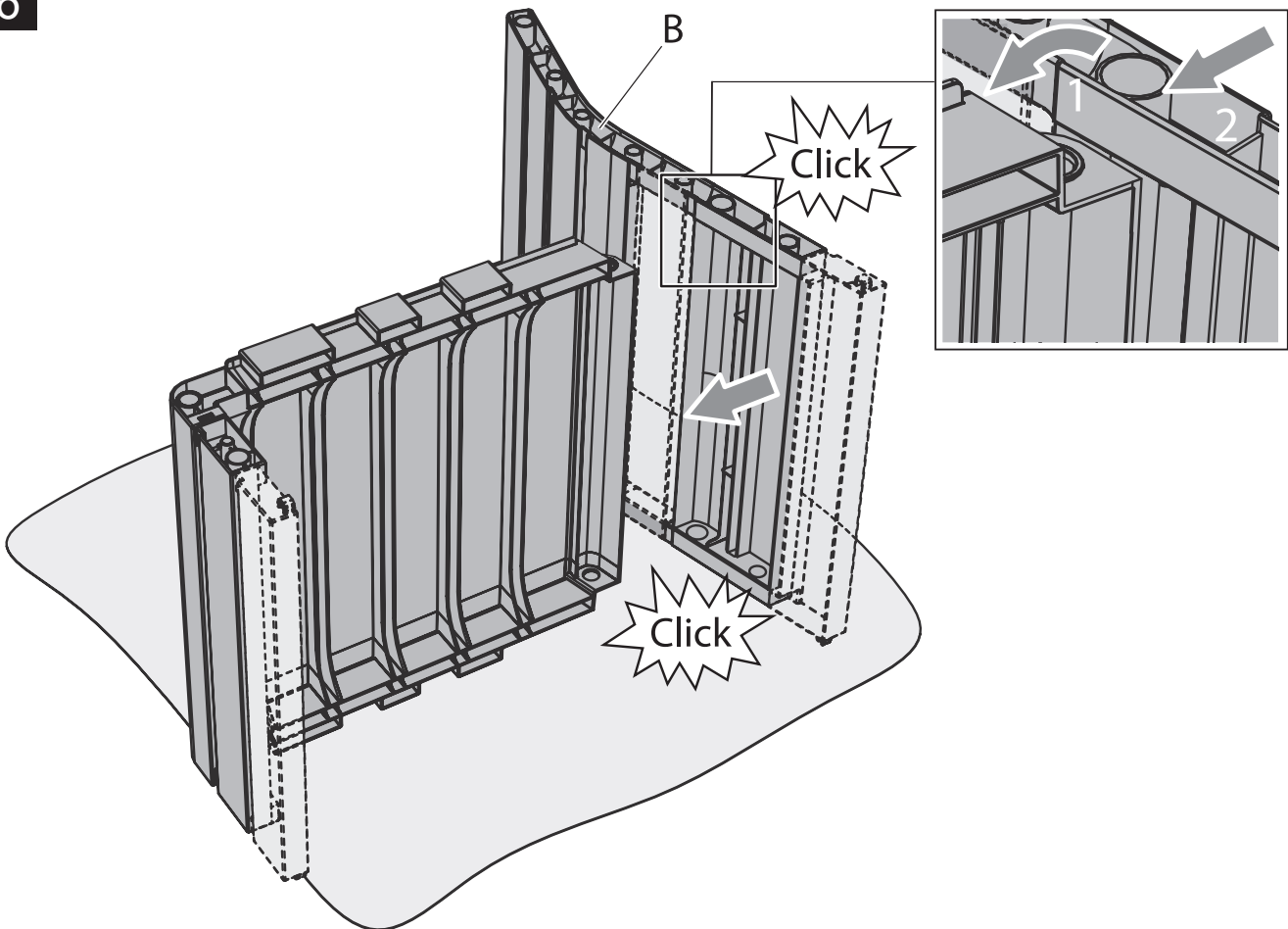

7

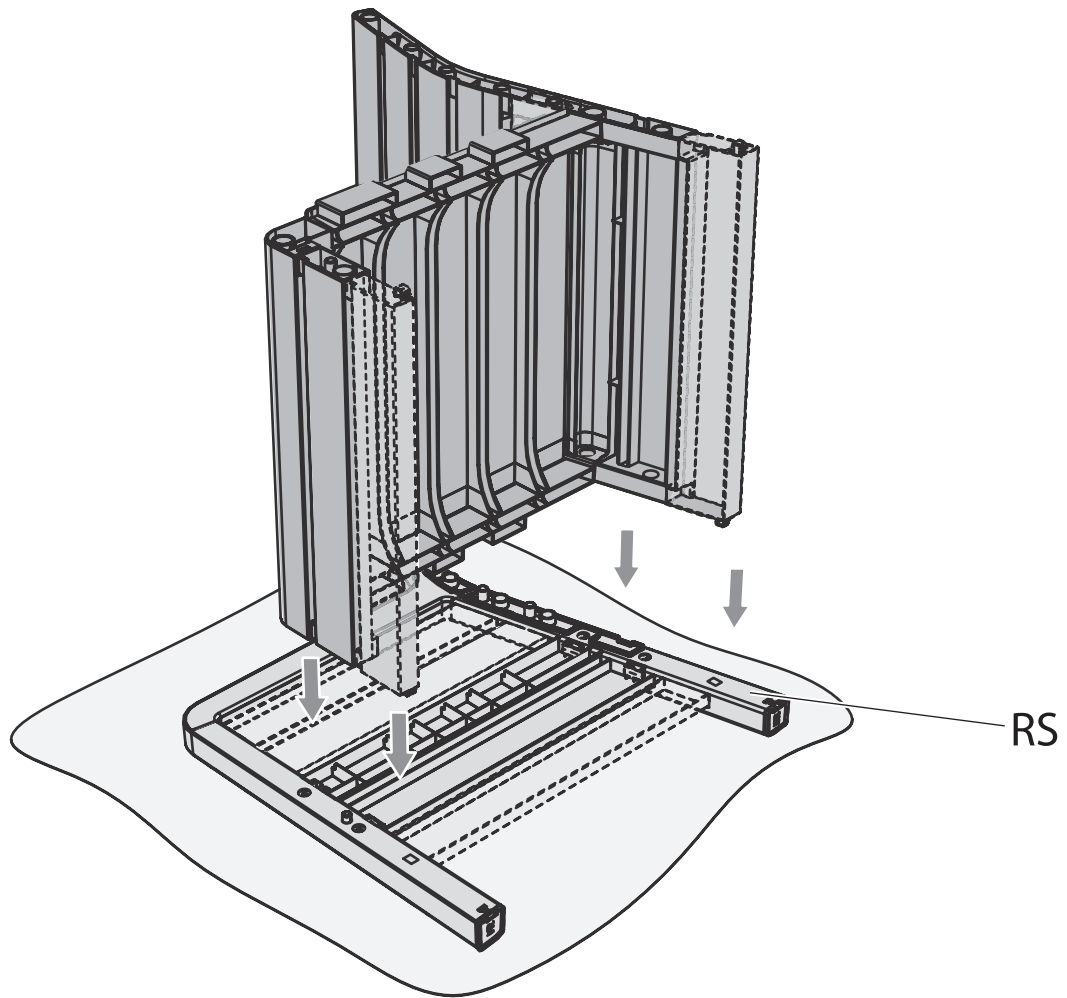

8

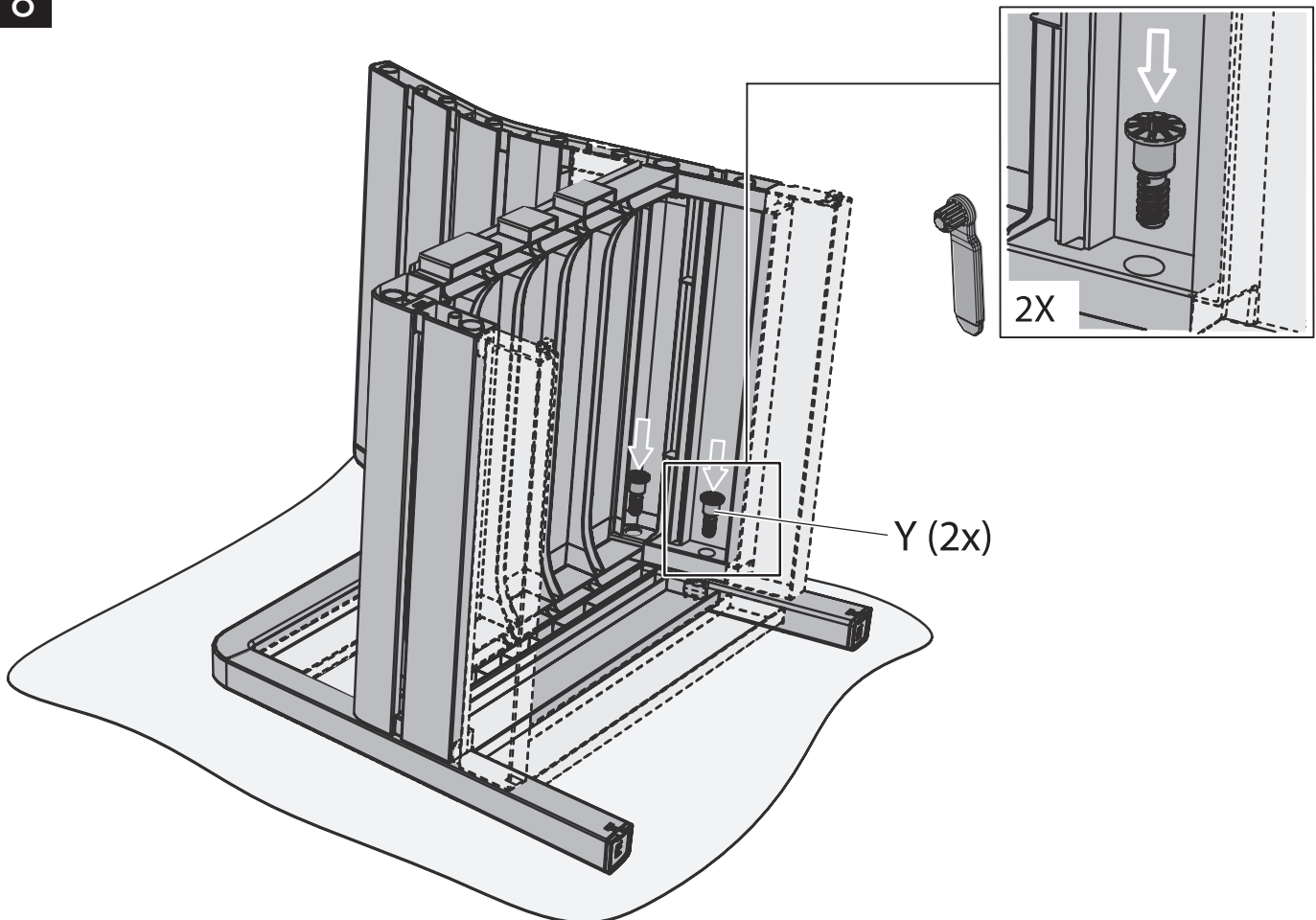

9

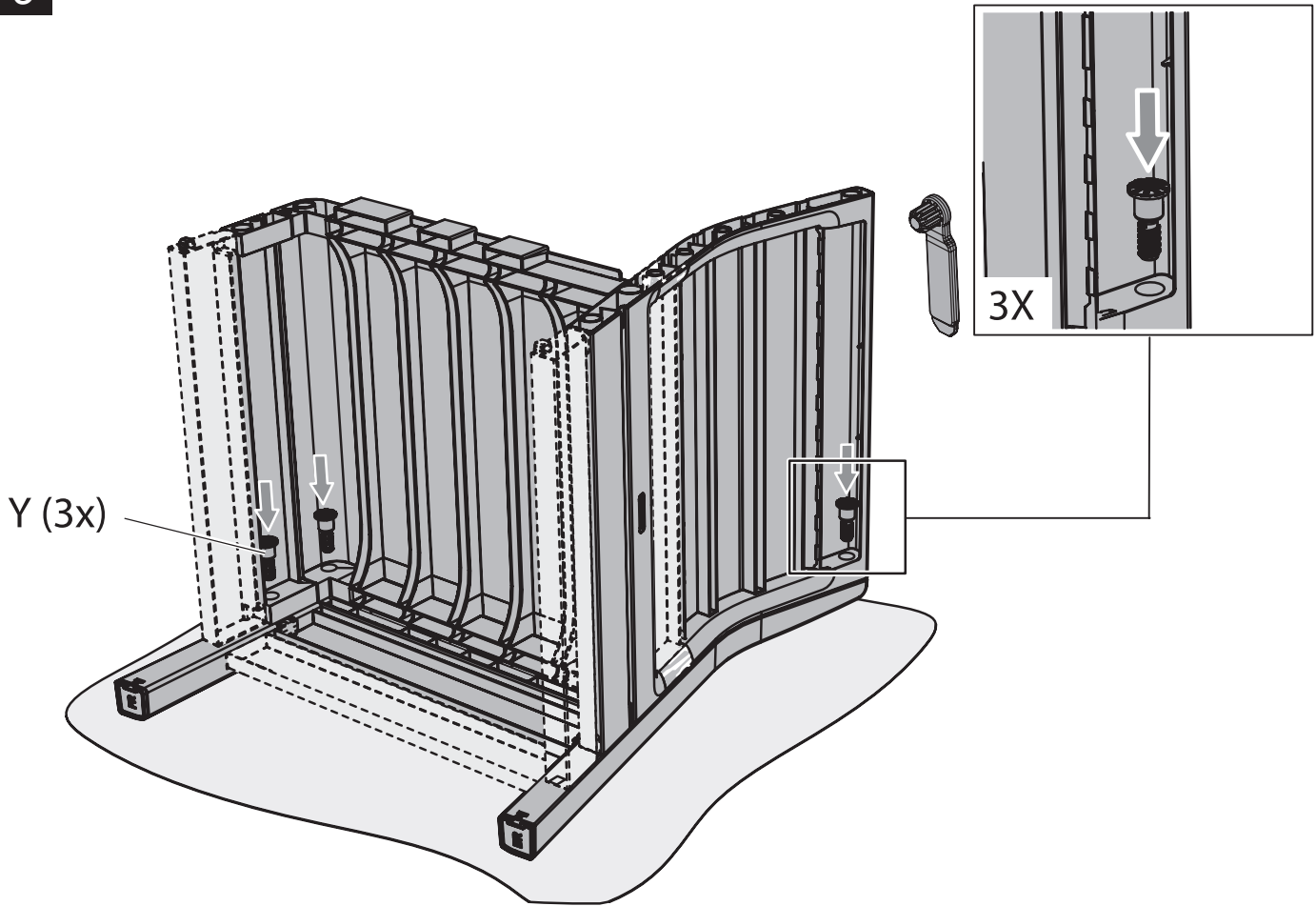

18

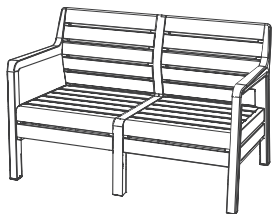

10

10

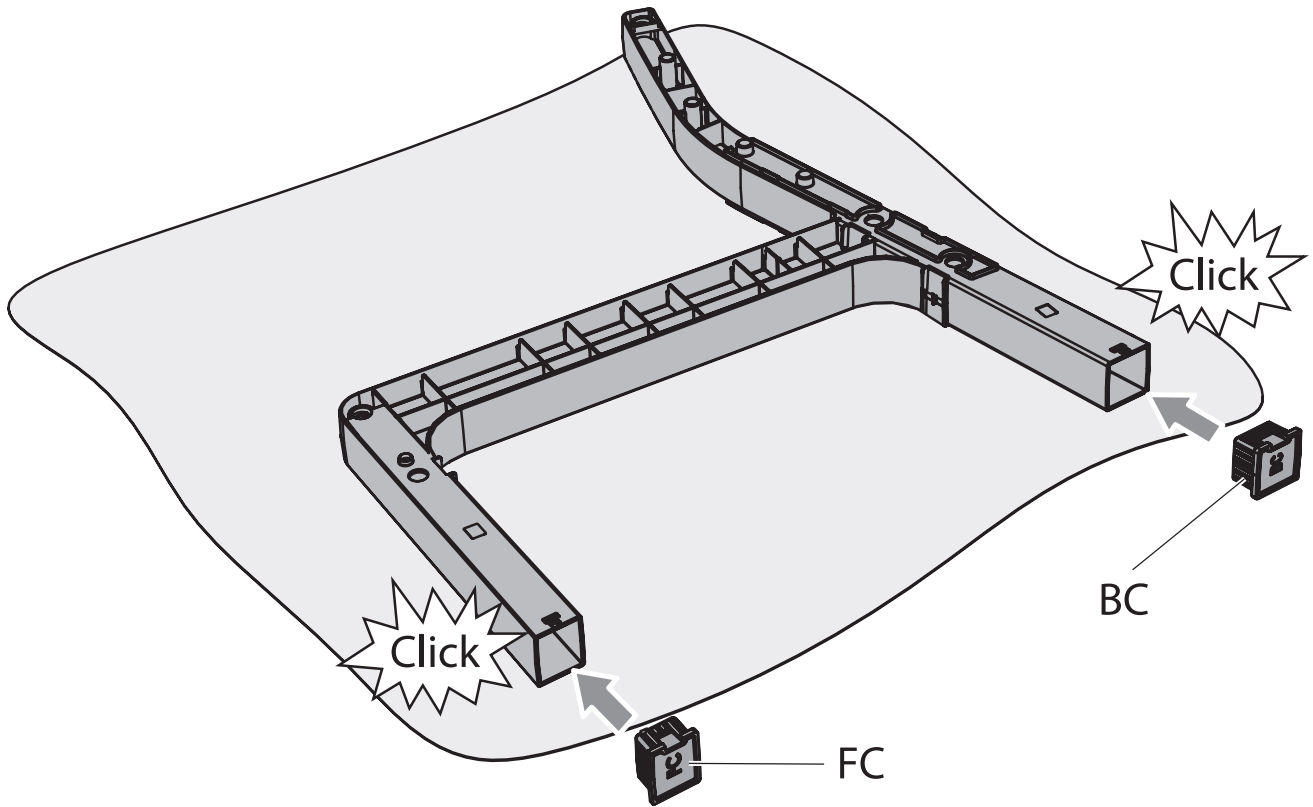

11

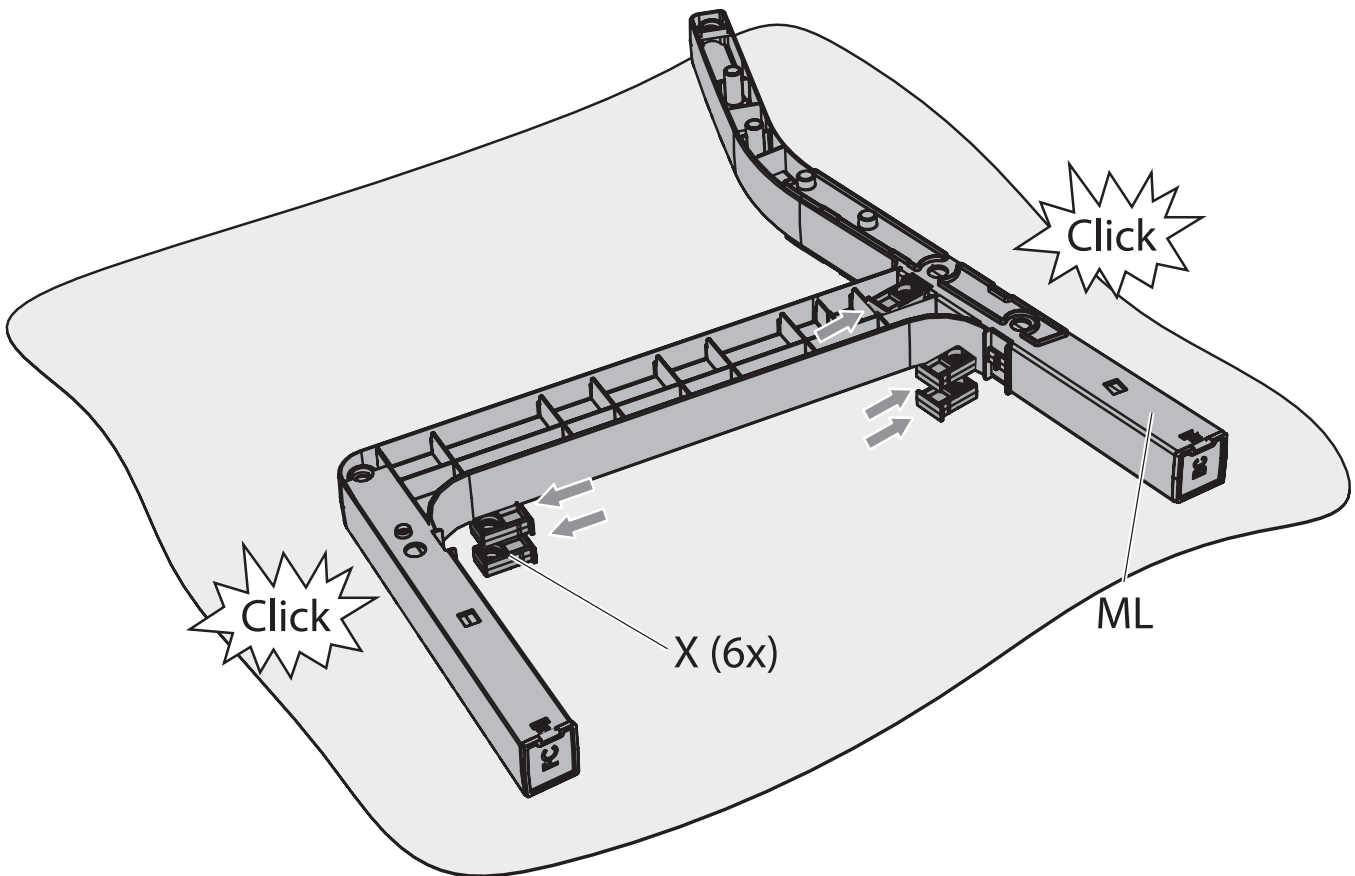

12

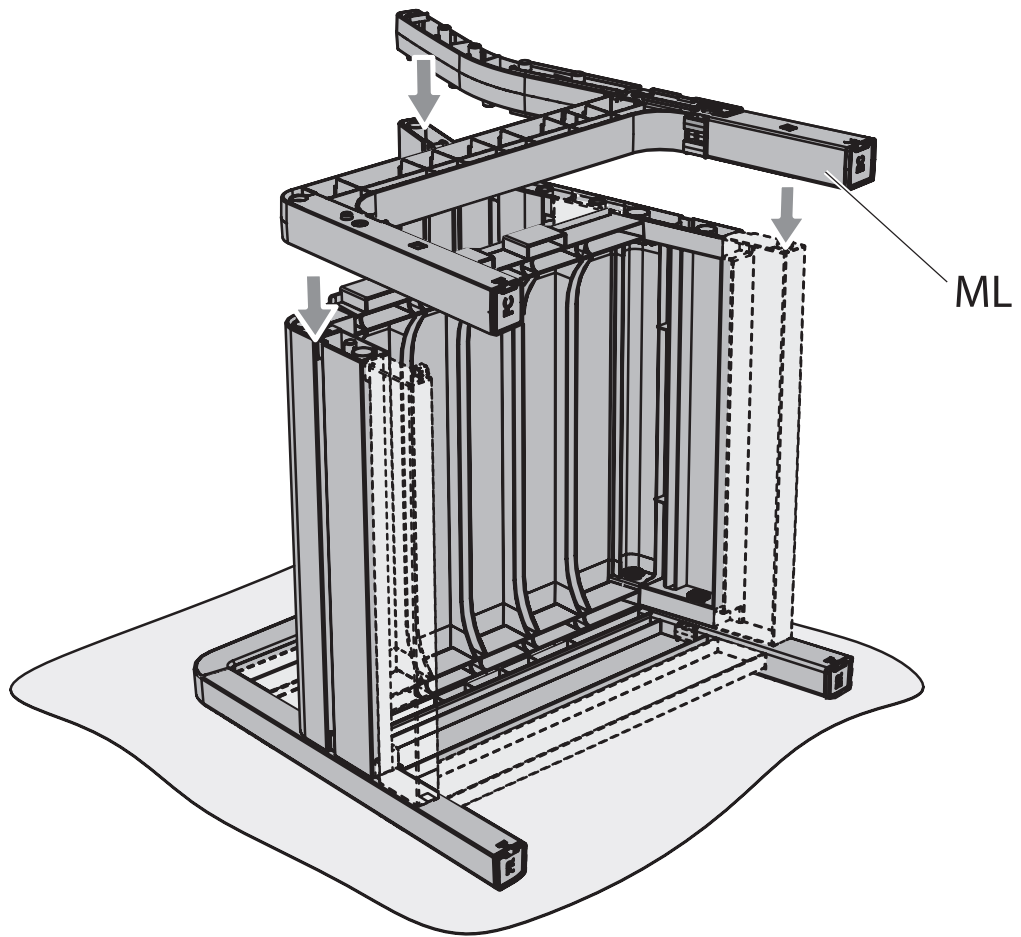

13

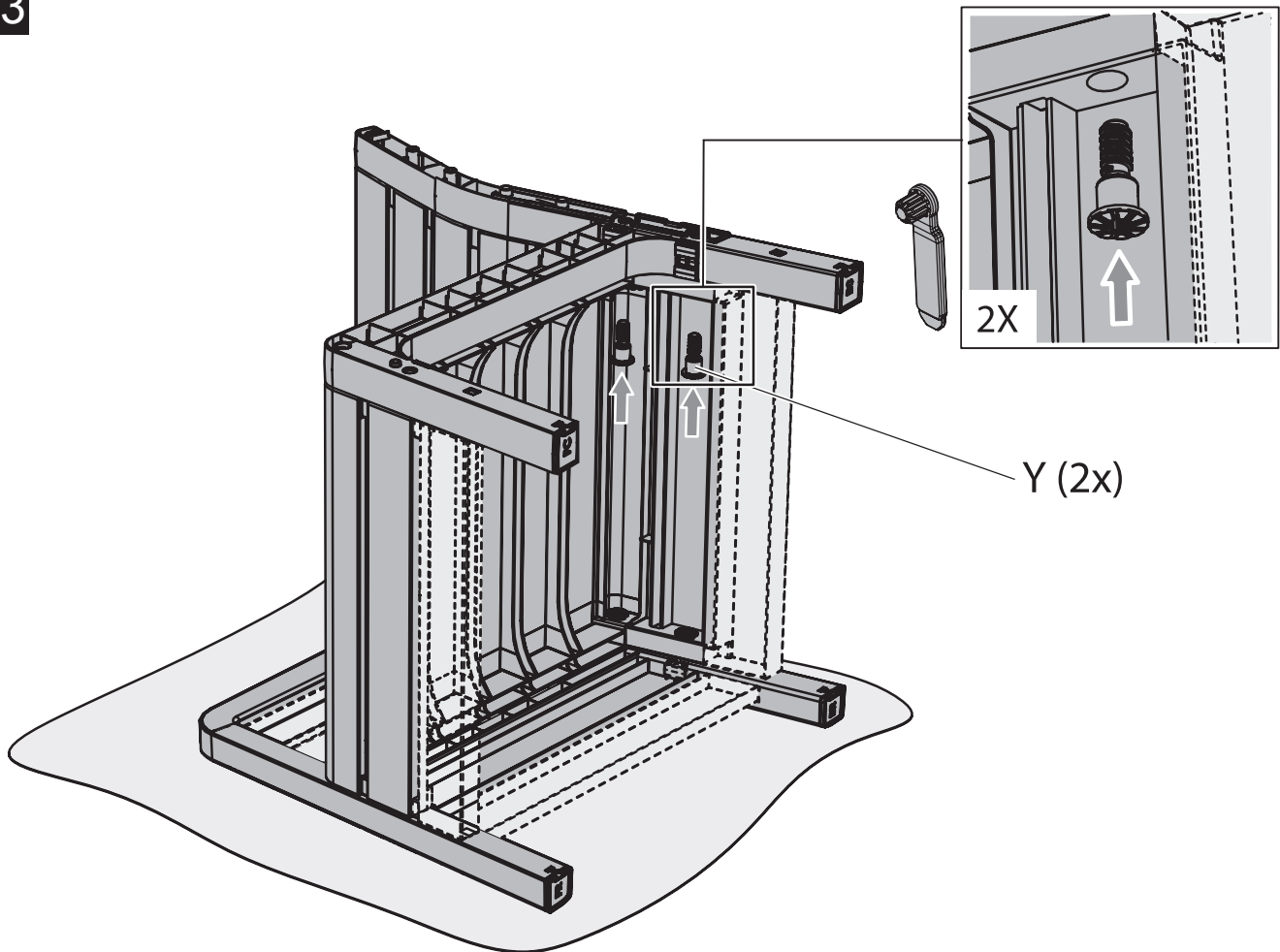

14

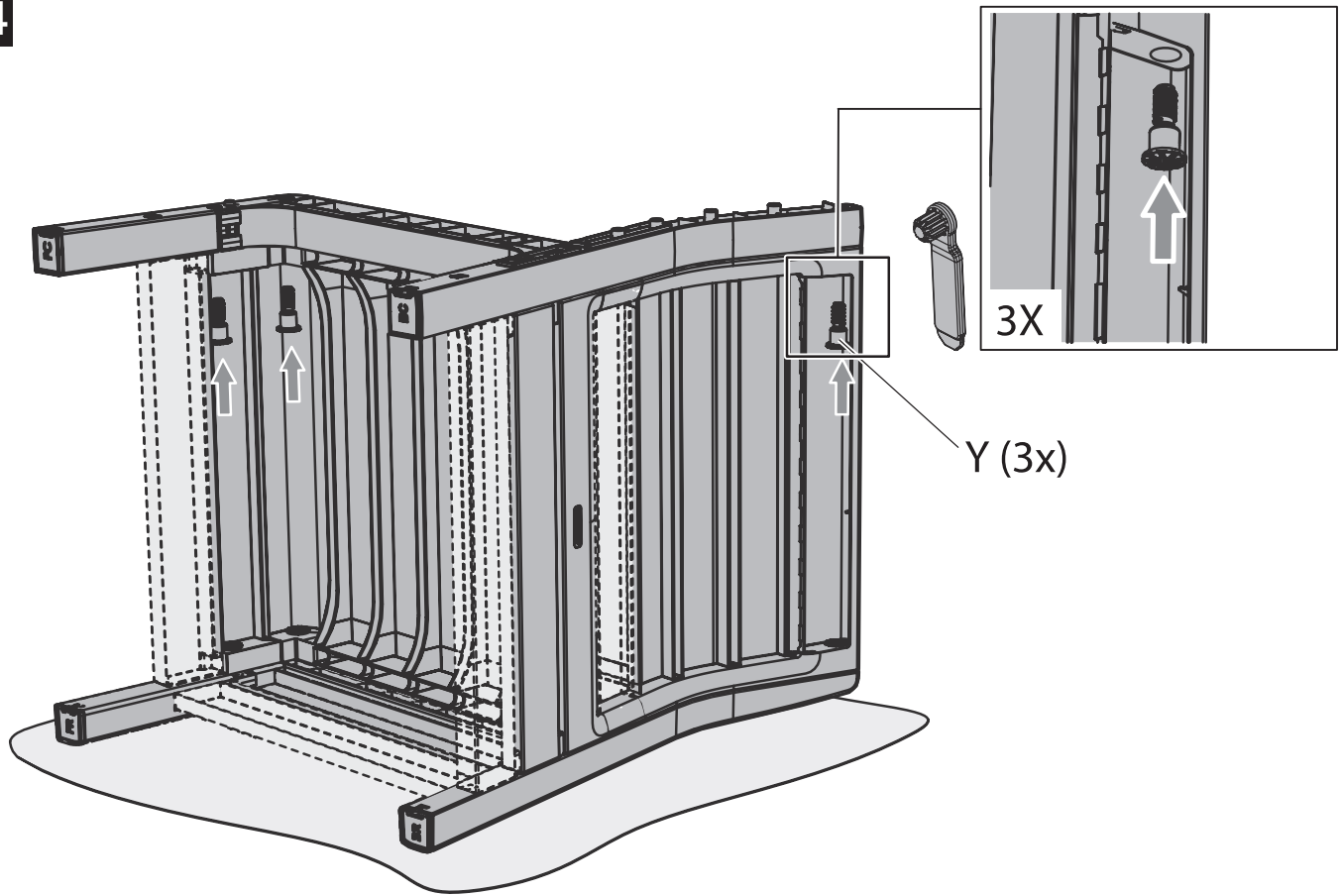

15

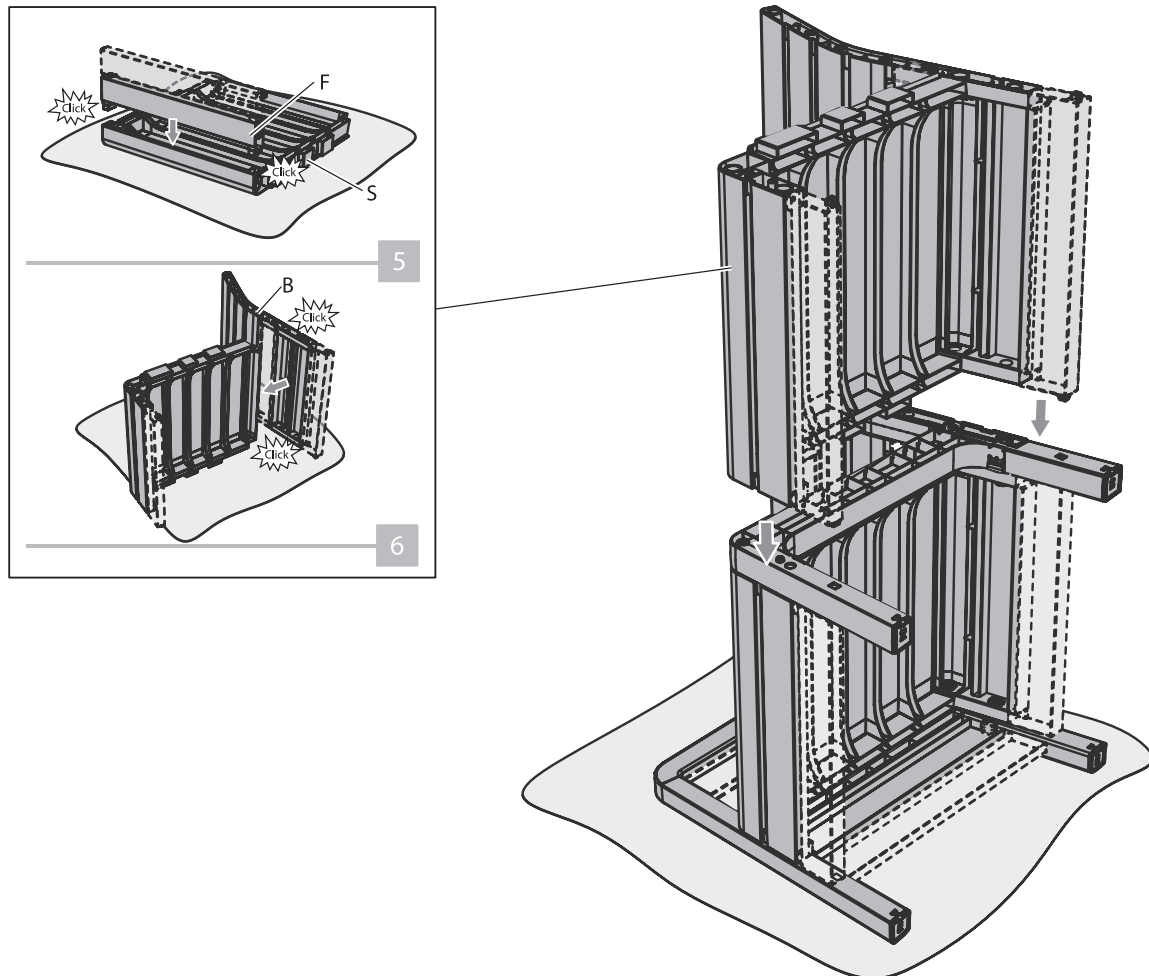

16

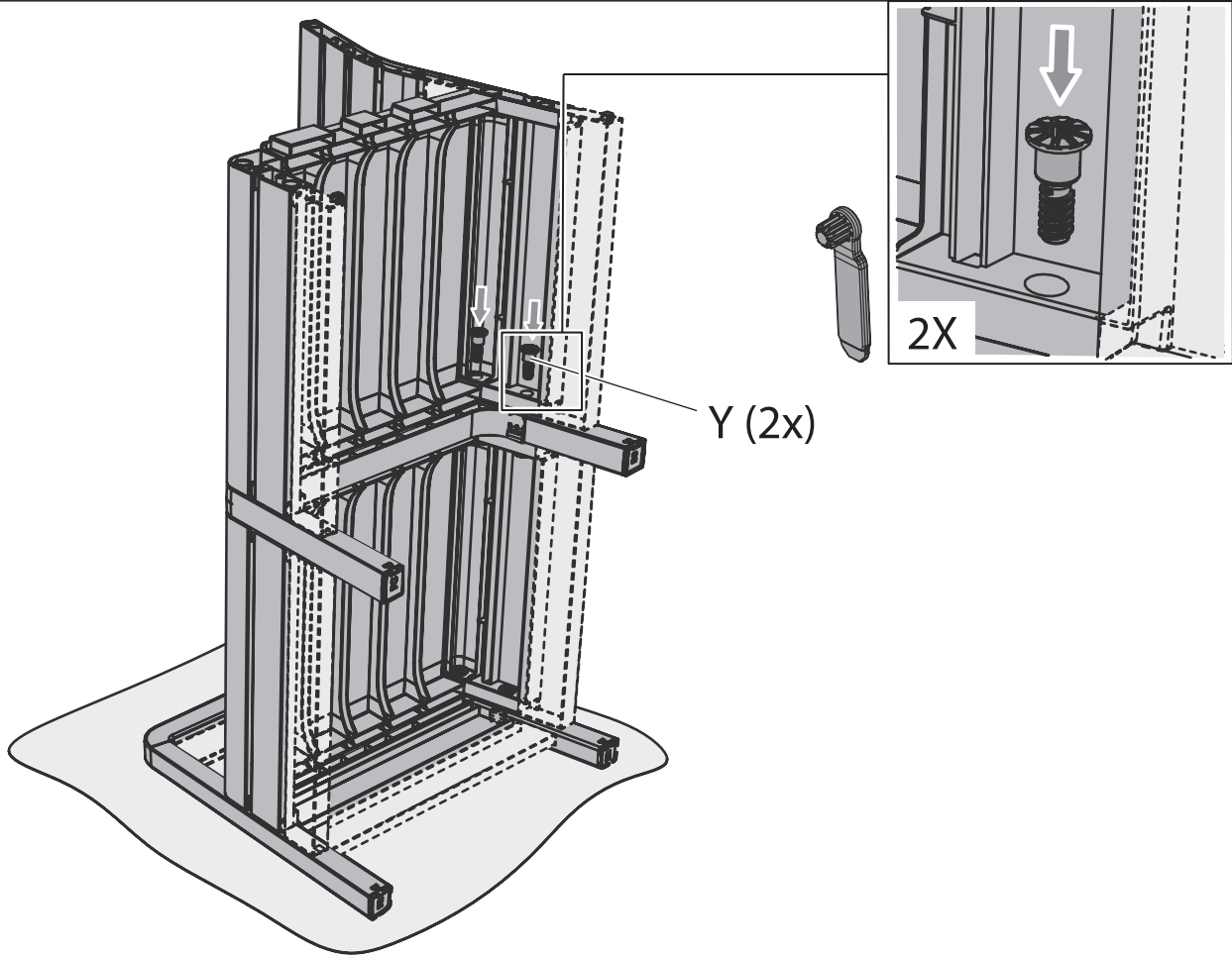

17

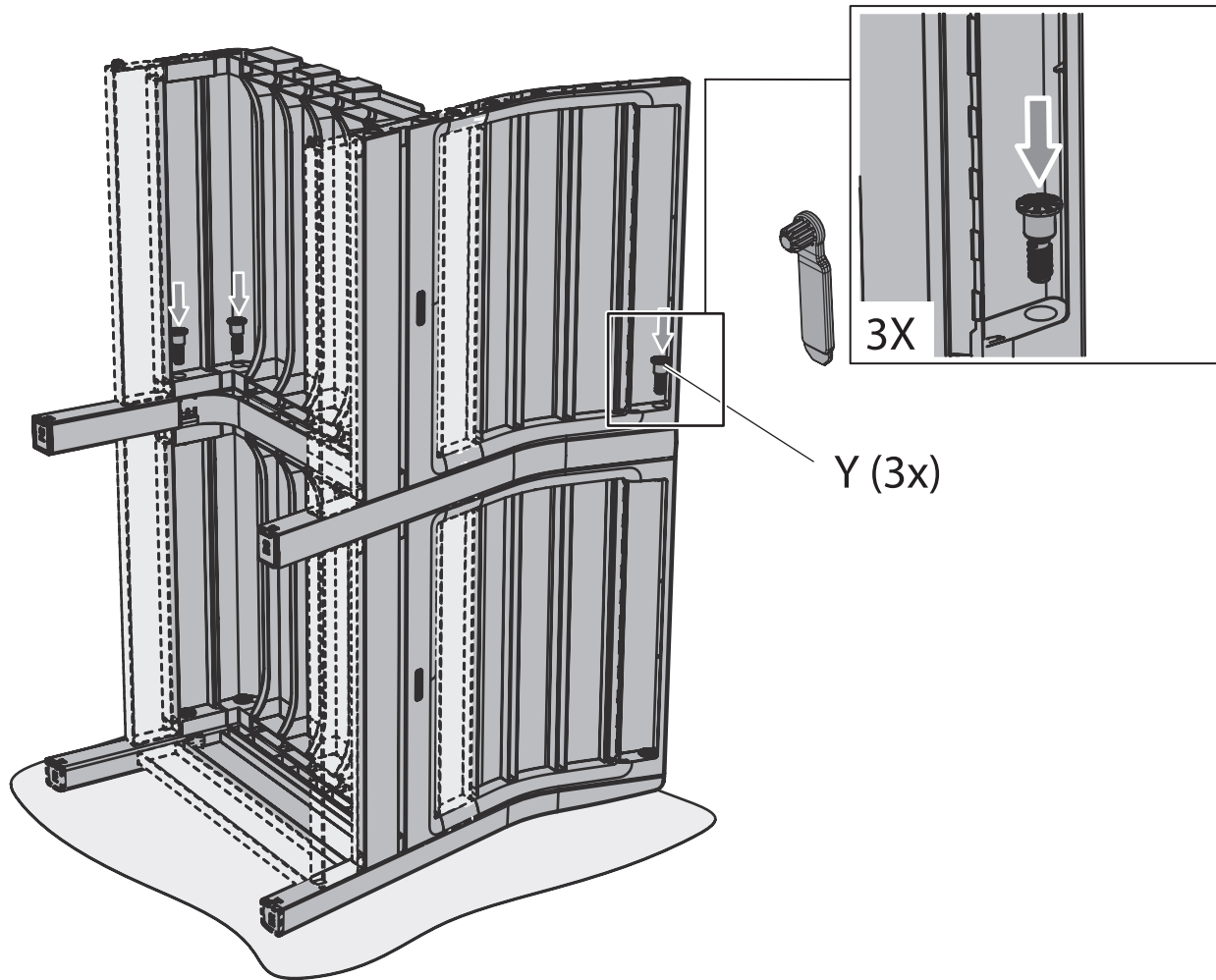

18

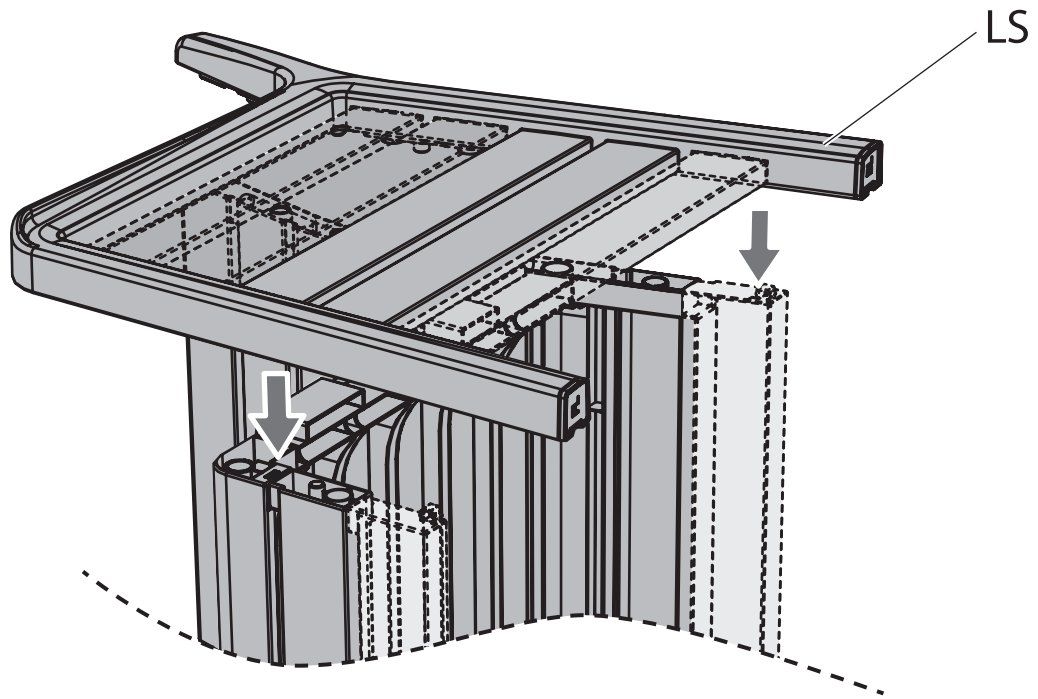

19

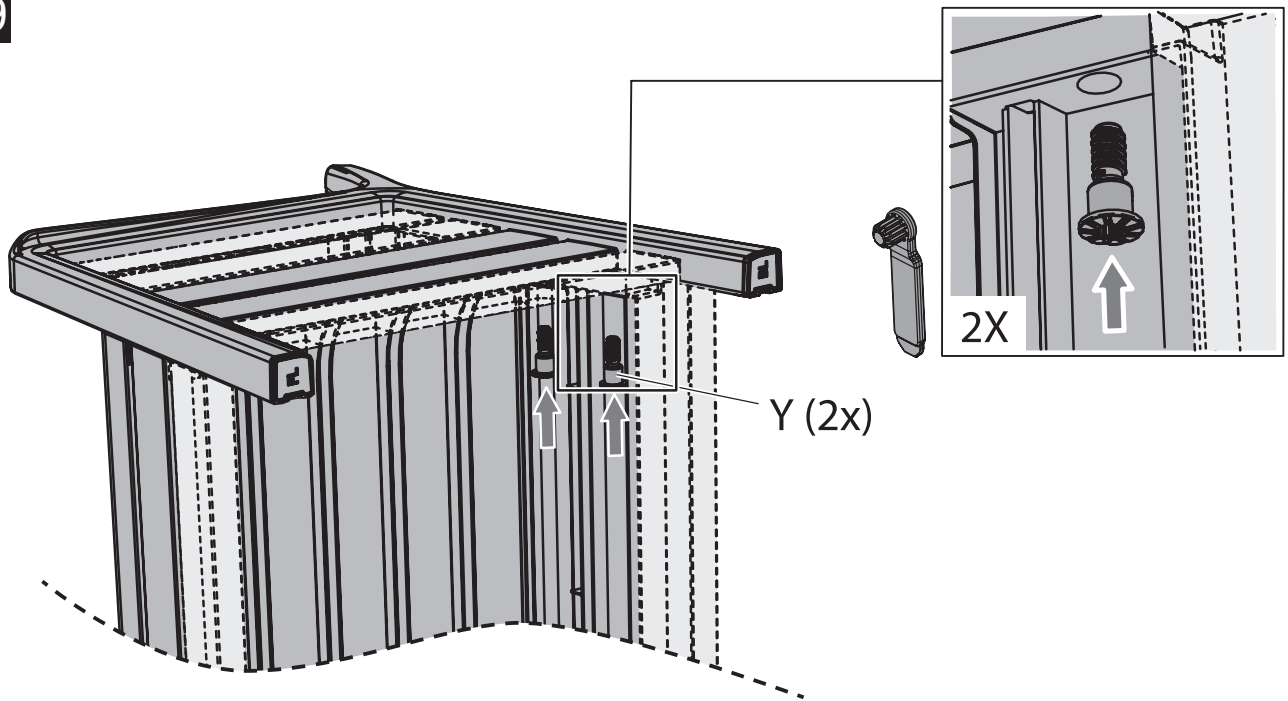

20

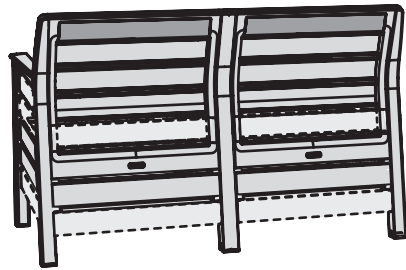
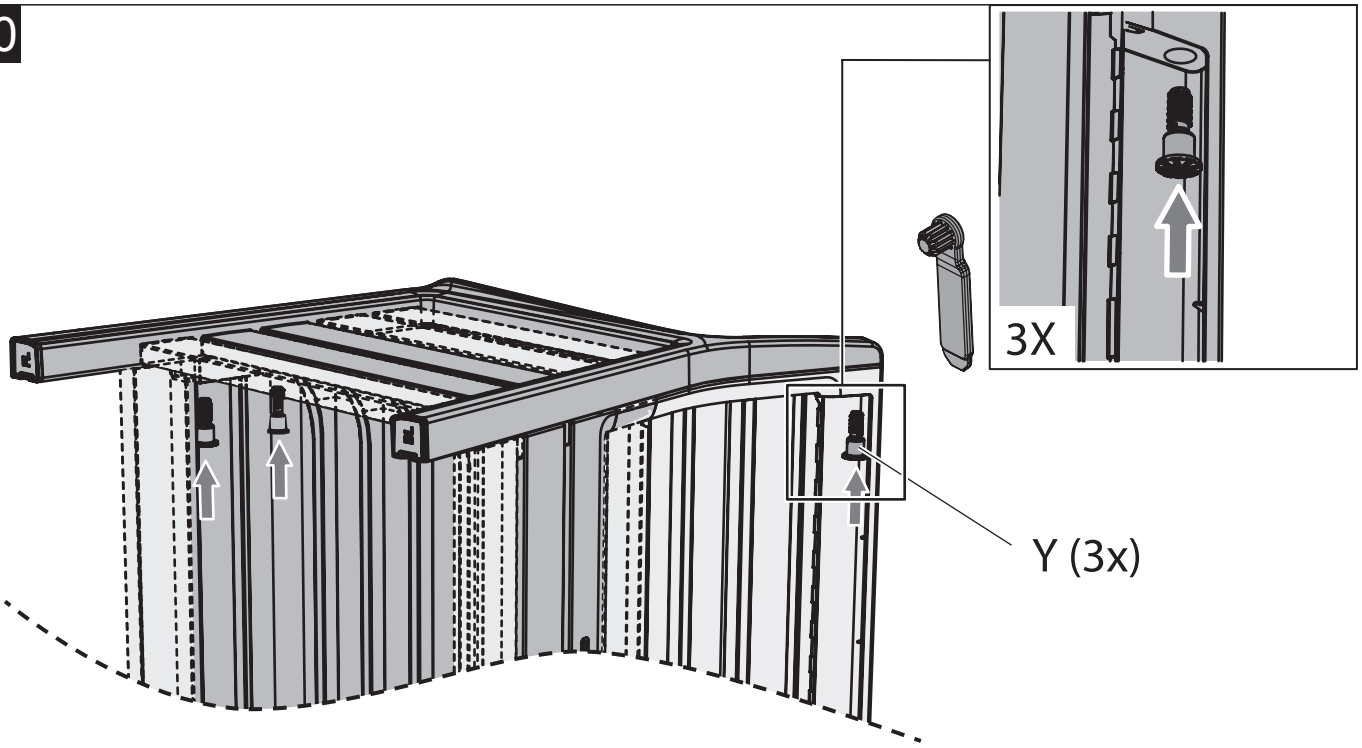

→ 2x **21**

21

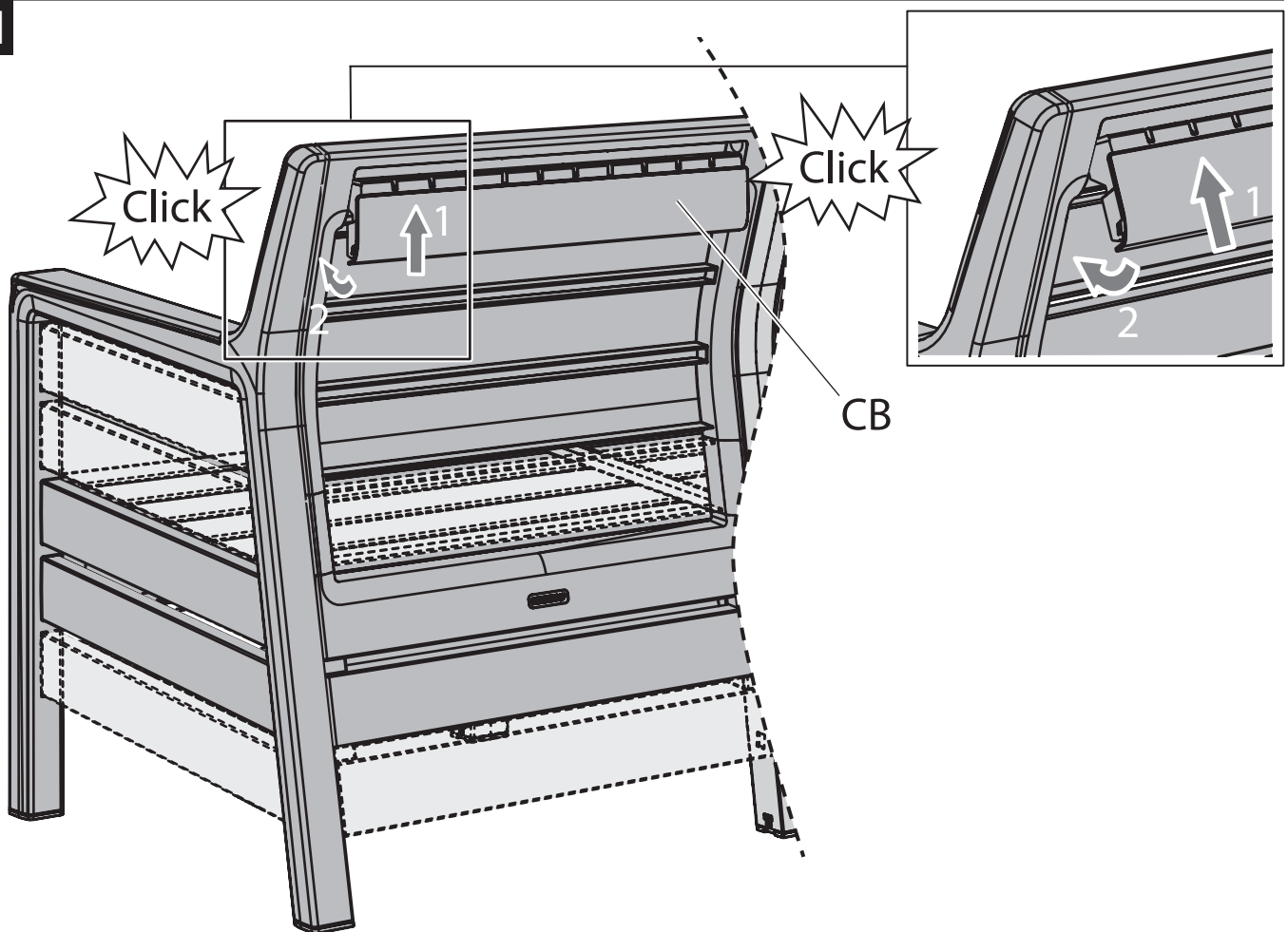

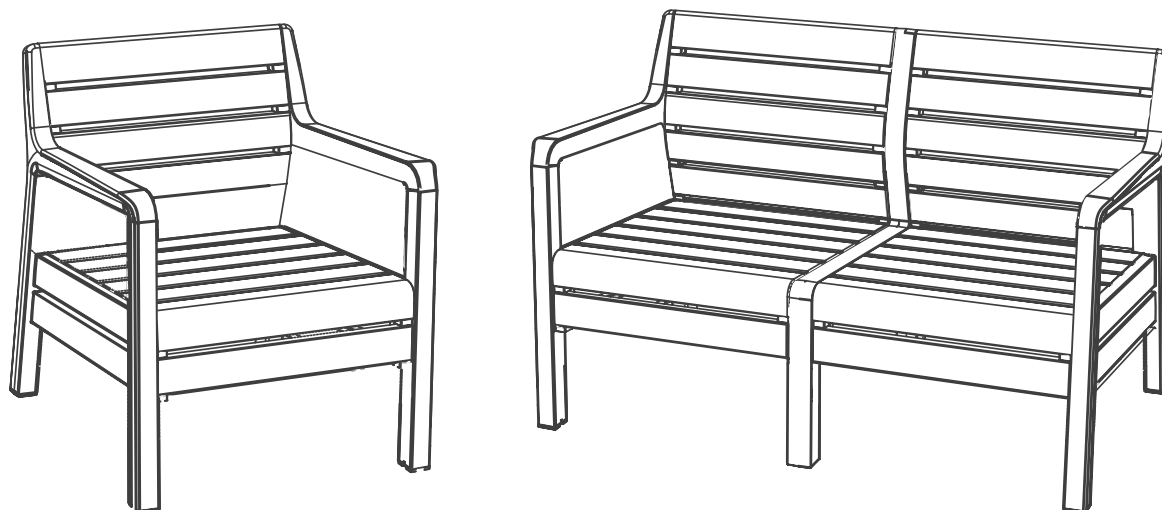

- PL Na obecnym etapie produkt jest w całości zmontowany. Wszystkie śruby należy ostatecznie dokręcić kluczem.
- EN At this stage, the product is completely assembled. All of the screws should be given a final tightening with a wrench.
- HU Jelen szakaszban a termék teljesen összeszerelt. Valamennyi csavart véglegesen meg kell szorítani a csavarkulccsal.
- CZ V této fázi je výrobek úplně zmontovaný. Všechny šrouby je třeba řádně dotáhnout šroubovákem.
- SK V tejto etape produkt je celkom zmontovaný. Všetky skrutky definitívne treba utiahnuť skrutkovačom.
- SLO V tem trenutku je izdelek popolnoma sestavljen. Vse vijake dokončno privijte z izvijačem.
- RO În faza prezentă produsul este complet asamblat. Toate șuruburile trebuie strânse definitiv cu șurubelnița.
- HR U ovoj fazi proizvod je potpuno montiran. Na kraju sve vijke treba dovrnuti pomoću ključa.
- SRB U ovoj fazi proizvod je potpuno montiran. Na kraju sve zavrtnje treba da se dovrnu pomoću ključa.
- LT Dabar produktas visiškai surinktas. Visus varžtus reikia priveržti raktu.
- LV Tagad produkts ir pilnībā salikts. Visas skrūves pievilkt ar atslēgu.
- EST Nüüd on toode täielikult kokku pandud. Keerake kõik kruvid veel kord mutrivõtmega kinni.
- UA В даному етапі продукція повністю розібрана. Всі болти необхідно затягнути викруткою.
- RU В данном этапе продукция полностью разобрана. Все болты необходимо затянуть отверткой.
- AL Në fazën aktuale produkti është montuar plotësisht. Të gjitha vidat duhet të shtrëngohen përfundimisht me çelës.

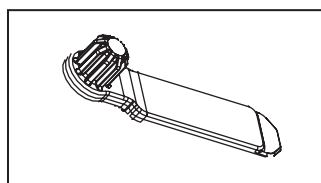

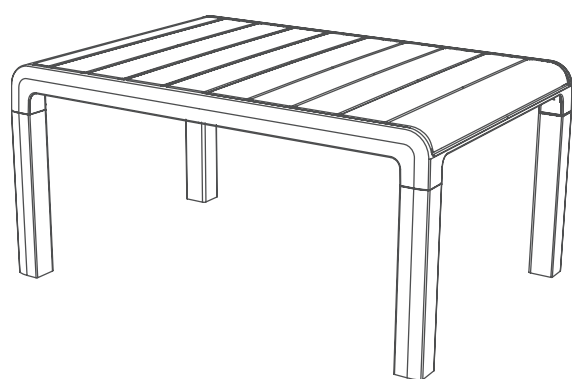

Zawartość | Contents | Tartalom | Obsah | Obsah | Vsebina | Conținut | Sadržaj | Sadržaj | Turinys | Saturs | Sisu | Комплектація | Содержание | Pērbajija

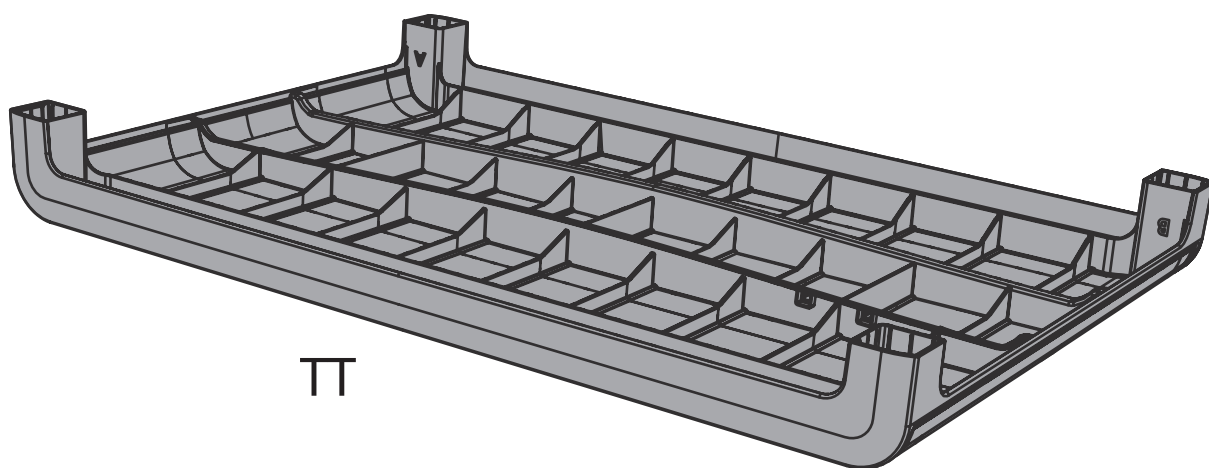

TT

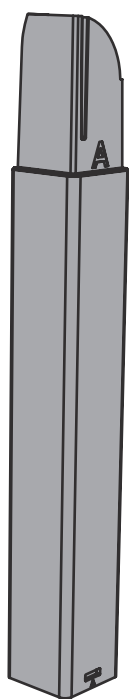

LA (2x)



LB (2x)

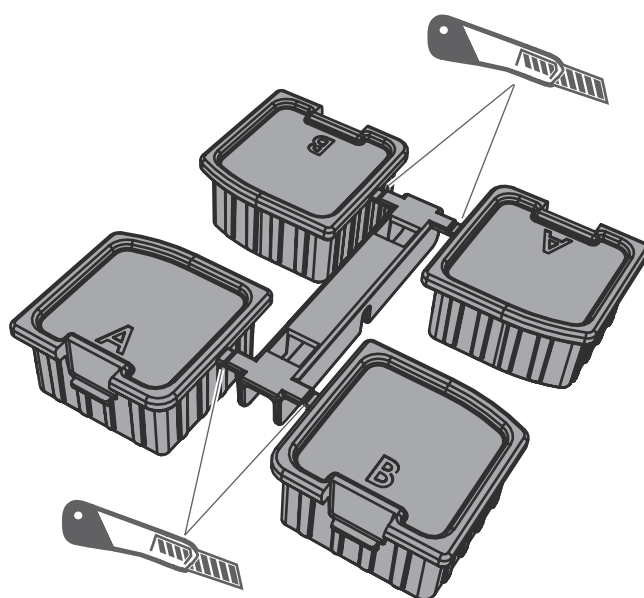

FA (2x) + FB (2x)

1

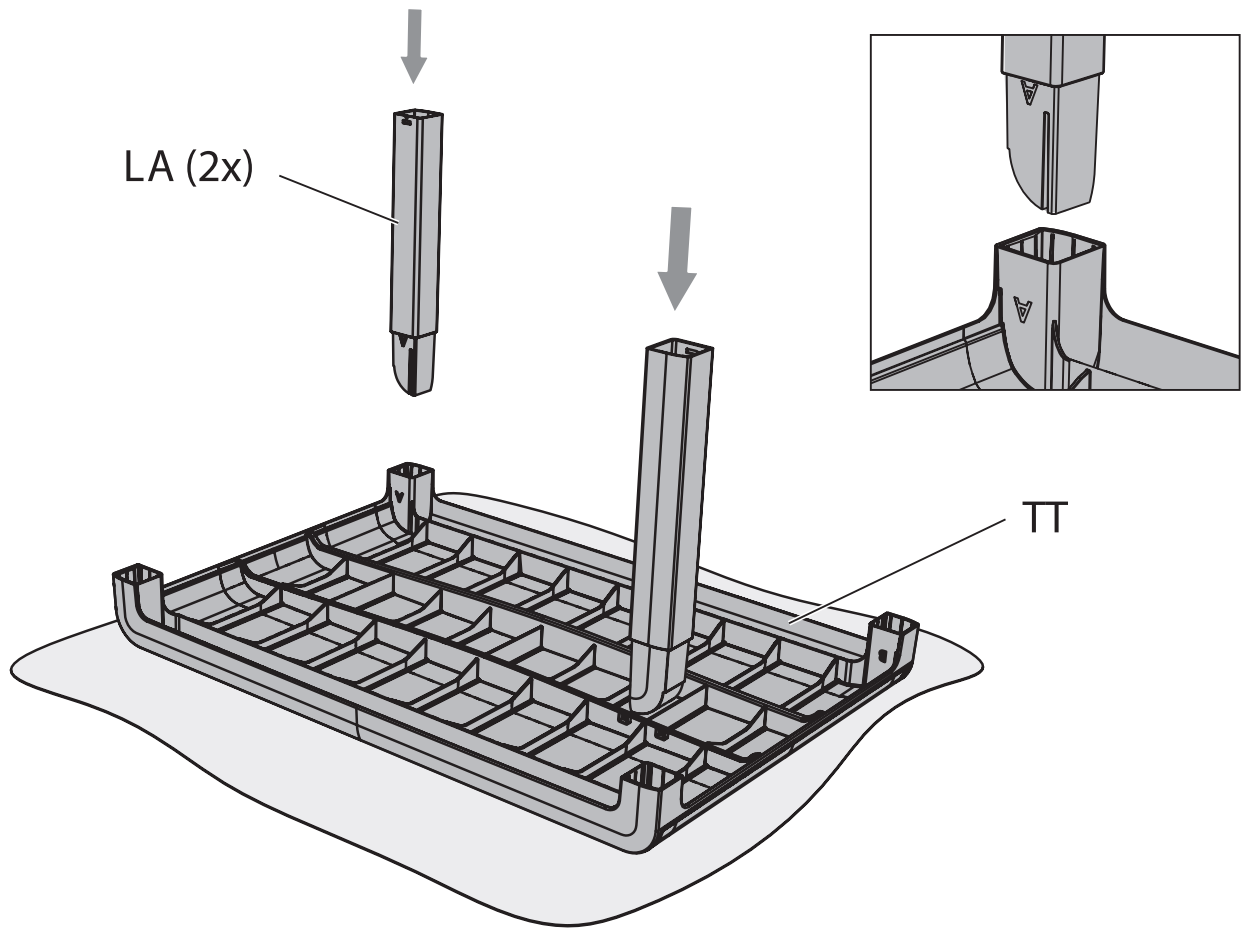

2

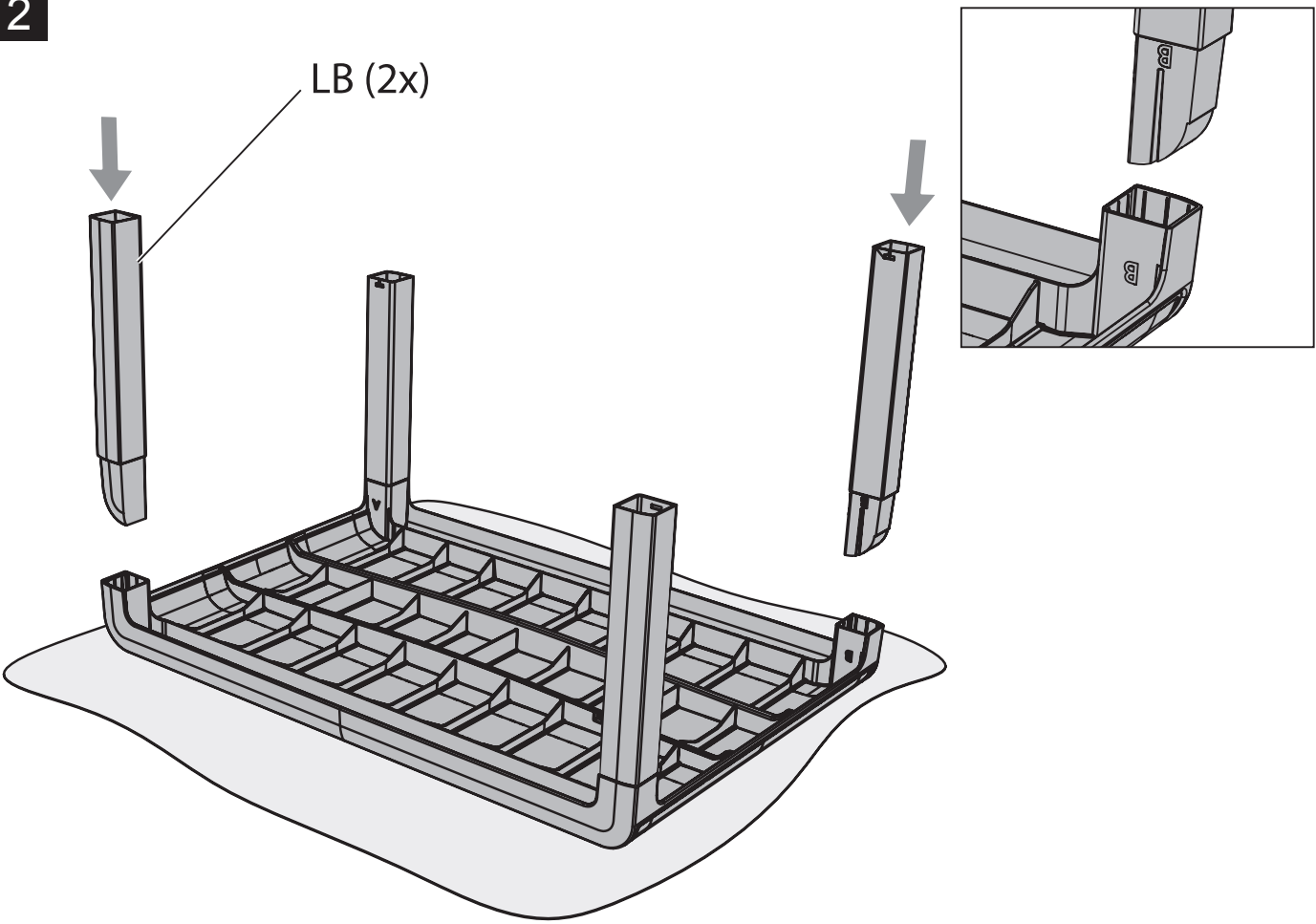

3

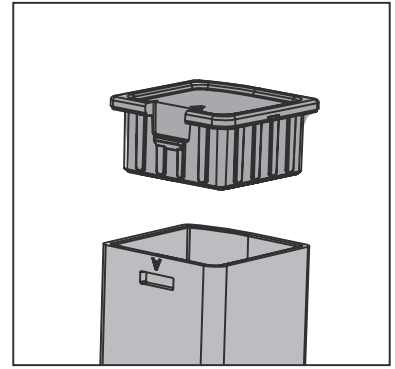
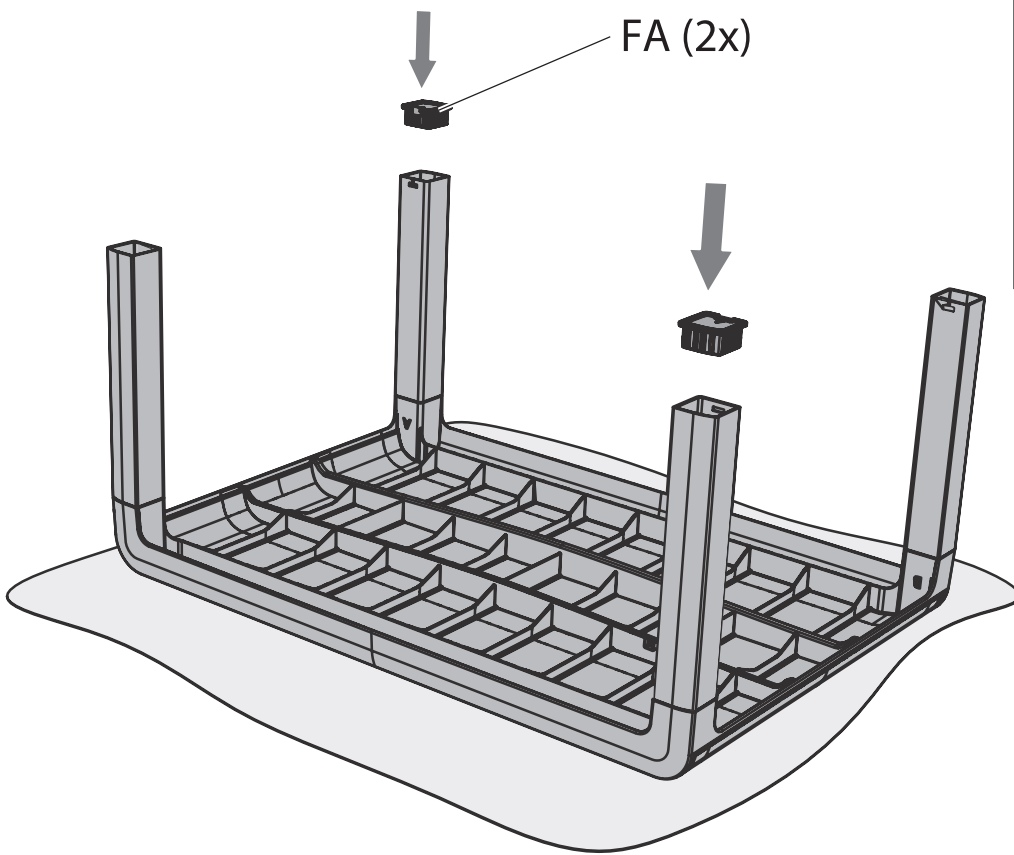

4

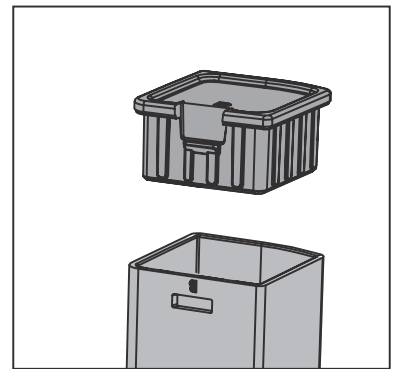
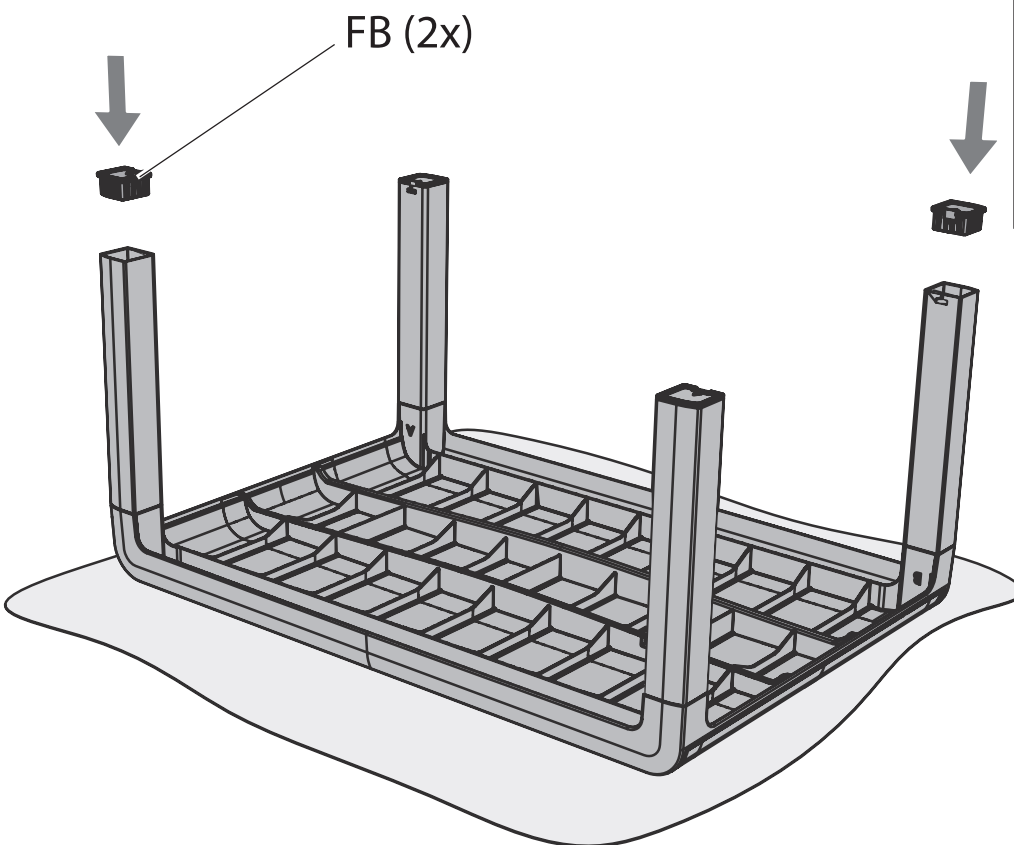

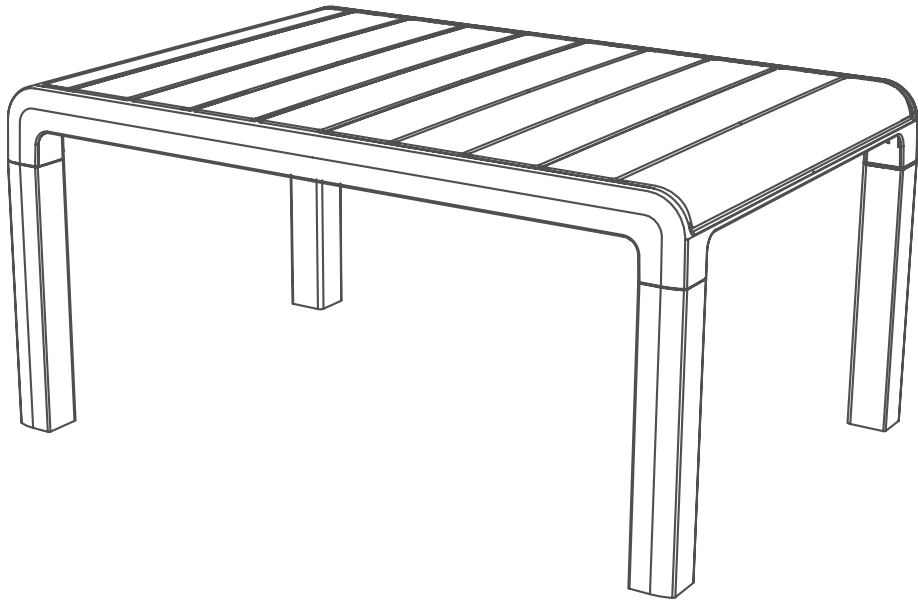

www.curver-lifestyle.pl
www.curver-lifestyle.com

